

表面贴装音叉型晶体谐振器/kHz带晶体谐振器

DST311S/DST310S

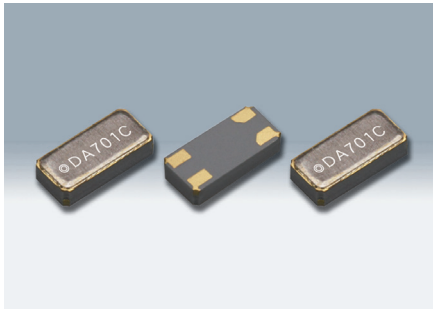

DST311S

实际尺寸

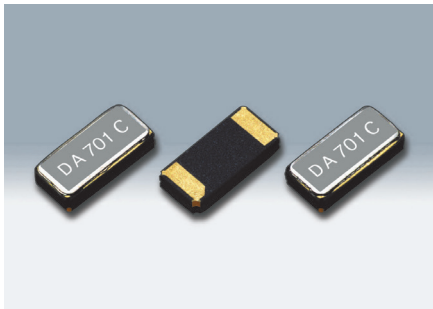

DST310S

实际尺寸

■ 优点

- 3215尺寸、厚度0.75mm、小型·薄型·SMD音叉型晶体谐振器
- 采用陶瓷外壳、金属盖封装,高精度、高可靠性
- 将盖子和背面端子连接,可以连接到GND (DST311S)
- 最适合智能电表等需要抗噪音对策的用途(DST311S)
- 支持串联电阻50kΩ max.
- 依据AEC-Q200 (DST310S)

■ 用途

- 以移动通信设备为代表的电波时钟、数字家电等
- 多媒体设备等车载用途(依据AEC-Q200)



■ 一般规格

项目	型号	DST311S	DST310S
频率范围		32.768kHz	
负载电容		7pF, 9pF, 12.5pF	
激励电平		0.2μW (1.0μW max.)	
频率公差		±20×10 ⁻⁶ (at 25°C)	
串联电阻		50kΩ max.	
顶点温度		+25°C ±5°C	
二次温度系数		-0.04×10 ⁻⁶ /°C ² max.	
运行温度范围		-40~+85°C	
保存温度范围		-40~+85°C	
并联电容		0.9pF typ.	1.3pF typ.
包装单位 (1)		3000pcs./reel (φ180)	

(1) 无需防湿包装管理
Moisture Sensitivity Level: LEVEL1 (IPC/JEDEC J-STD-033)

有关其他规格或者特殊规格请咨询营业部门。

■ DST311S

[mm]

■ DST310S

[mm]

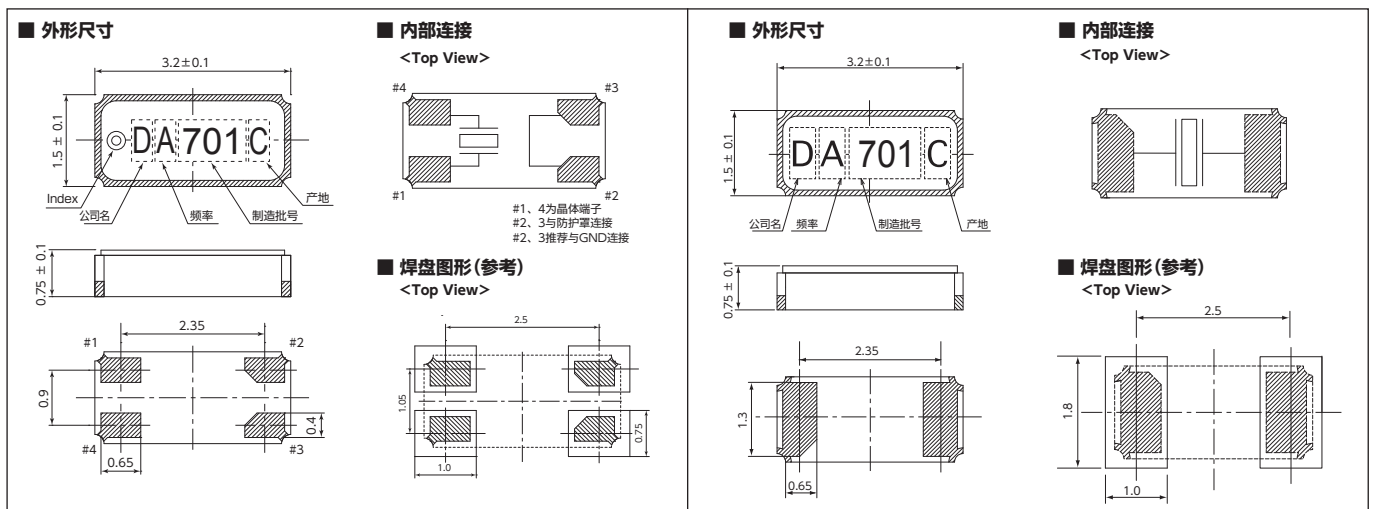

单击下面可查看定价，库存，交付和生命周期等信息

[>>KDS\(大真空\)](#)