

80A、100V N沟道增强型场效应管

描述

SVG10120NAT(D) N 沟道增强型功率 MOS 场效应晶体管采用士兰的 LVMOS 工艺技术制造。先进的工艺及元胞结构使得该产品具有较低的导通电阻、优越的开关性能及很高的雪崩击穿耐量。

该产品可广泛应用于不间断电源及逆变器系统的电源管理领域。

特点

- ◆ 80A, 100V, $R_{DS(on)}$ (典型值) = 10mΩ @ $V_{GS}=10V$
- ◆ 低栅极电荷量
- ◆ 低反向传输电容
- ◆ 开关速度快
- ◆ 提升了 dv/dt 能力

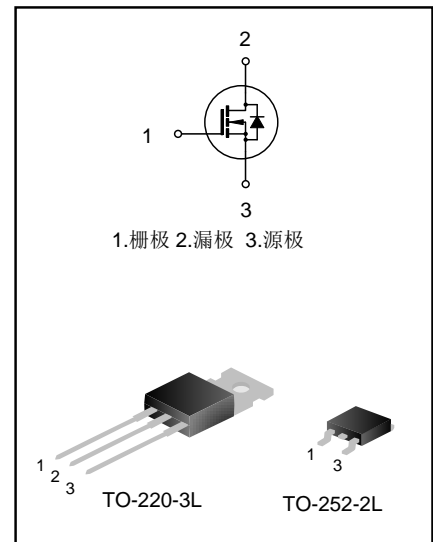

产品规格分类

产品名称	封装形式	打印名称	环保等级	包装方式
SVG10120NAT	TO-220-3L	10120NAT	无铅	料管
SVG10120NADTR	TO-252-2L	10120NAD	无卤	编带

极限参数(除非特殊说明, $T_A=25^{\circ}\text{C}$)

参数	符号	参数值		单位
		SVG10120NAT	SVG10120NAD	
漏源电压	V_{DS}	100		V
栅源电压	V_{GS}	± 20		V
漏极电流	I_D	$T_C=25^{\circ}\text{C}$		A
		$T_C=100^{\circ}\text{C}$		
漏极脉冲电流	I_{DM}	320		A
耗散功率 ($T_C=25^{\circ}\text{C}$) -大于 25°C 每摄氏度减少	P_D	152	121	W
		1.2	1.0	W/ $^{\circ}\text{C}$
单脉冲雪崩能量 (注 1)	E_{AS}	157		mJ
工作结温范围	T_J	$-55 \sim +150$		$^{\circ}\text{C}$
贮存温度范围	T_{stg}	$-55 \sim +150$		$^{\circ}\text{C}$

热阻特性

参数	符号	参数值		单位
		SVG10120NAT	SVG10120NAD	
芯片对管壳热阻	$R_{\theta JC}$	0.82	1.03	$^{\circ}\text{C/W}$
芯片对环境的热阻	$R_{\theta JA}$	62.5	62	$^{\circ}\text{C/W}$

关键特性参数(除非特殊说明, $T_J=25^{\circ}\text{C}$)

参数	符号	测试条件	最小值	典型值	最大值	单位
漏源击穿电压	BV_{DSS}	$V_{GS}=0\text{V}, I_D=250\mu\text{A}$	100	--	--	V
漏源漏电流	I_{DSS}	$V_{DS}=100\text{V}, V_{GS}=0\text{V}$	--	--	1.0	μA
栅源漏电流	I_{GSS}	$V_{GS}=\pm 20\text{V}, V_{DS}=0\text{V}$	--	--	± 100	nA
栅极开启电压	$V_{GS(th)}$	$V_{GS}=V_{DS}, I_D=250\mu\text{A}$	2.5	--	3.5	V
导通电阻	$R_{DS(on)}$	$V_{GS}=10\text{V}, I_D=11.5\text{A}$	--	10	12	m Ω
栅极电阻	R_G	$f=1\text{MHz}$	--	1.8	--	Ω
输入电容	C_{iss}	$f=1\text{MHz}, V_{GS}=0\text{V}, V_{DS}=50\text{V}$	--	3237	--	pF
输出电容	C_{oss}		--	328	--	
反向传输电容	C_{rss}		--	12	--	
开启延迟时间	$t_{d(on)}$	$V_{DD}=50\text{V}, V_{GS}=10\text{V}, R_G=3\Omega, I_D=11.5\text{A}$ (注 2, 3)	--	16	--	ns
开启上升时间	t_r		--	33	--	
关断延迟时间	$t_{d(off)}$		--	56	--	
关断下降时间	t_f		--	13	--	
栅极电荷量	Q_g	$V_{DD}=50\text{V}, V_{GS}=10\text{V}, I_D=11.5\text{A}$ (注 2, 3)	--	59	--	nC
栅极-源极电荷量	Q_{gs}		--	17	--	
栅极-漏极电荷量	Q_{gd}		--	17	--	

源-漏二极管特性参数

参数	符号	测试条件	最小值	典型值	最大值	单位
源极电流	I_S	MOS 管中源极、漏极构成的反偏 P-N 结	--	--	80	A
源极脉冲电流	I_{SM}		--	--	320	
源-漏二极管压降	V_{SD}	$I_S=11.5A, V_{GS}=0V$	--	--	1.4	V
反向恢复时间	T_{rr}	$I_S=11.5A, V_{GS}=0V,$ $dI_F/dt=100A/\mu s$ (注 2)	--	58	--	ns
反向恢复电荷	Q_{rr}		--	0.12	--	μC

注:

1. $L=0.5mH, I_{AS}=25A, V_{DD}=50V, R_G=10\Omega$, 开始温度 $T_J=25^\circ C$;
2. 脉冲测试: 脉冲宽度 $\leq 300\mu s$, 占空比 $\leq 2\%$;
3. 基本上不受工作温度的影响。

典型特性曲线

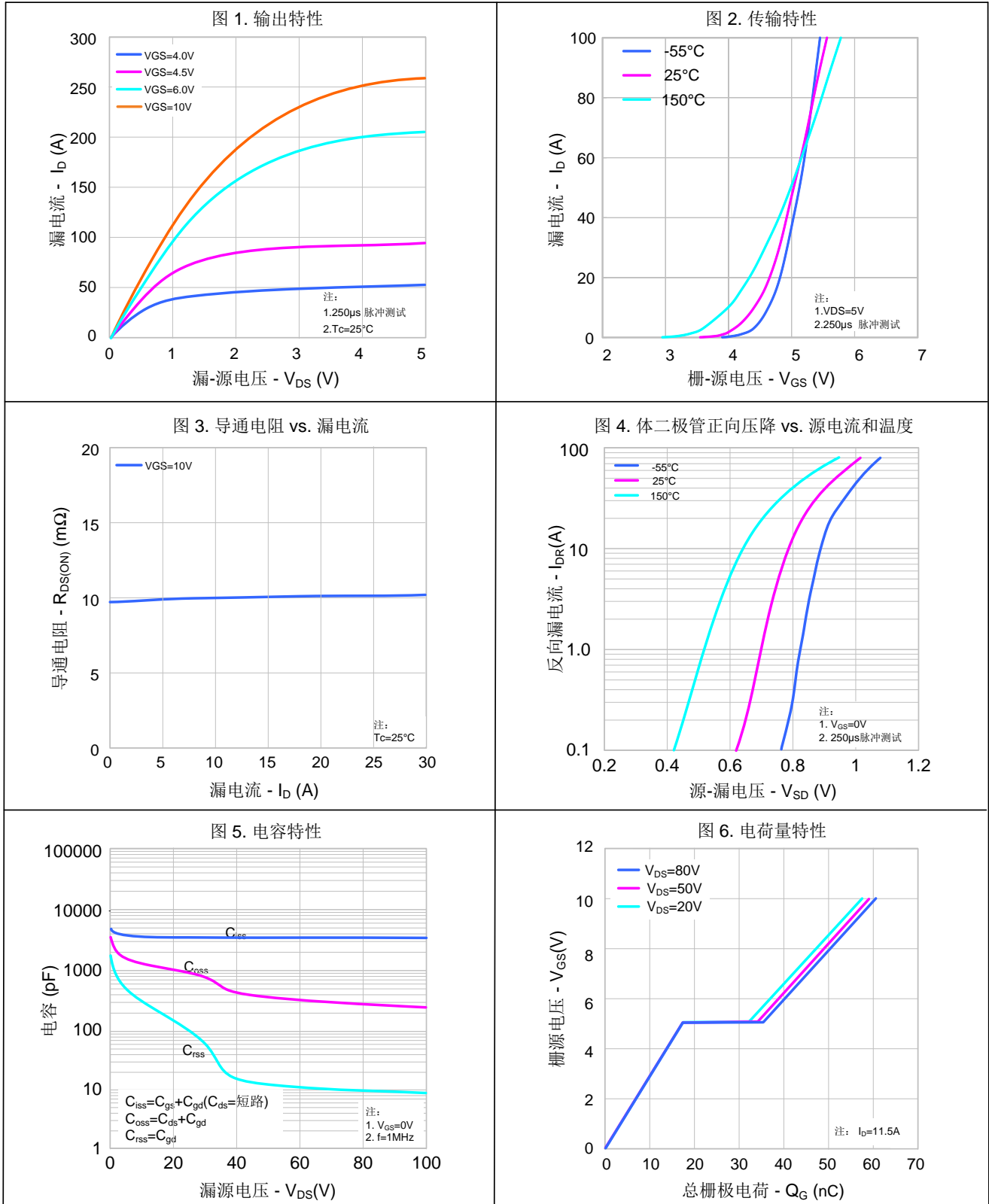

典型特性曲线 (续)

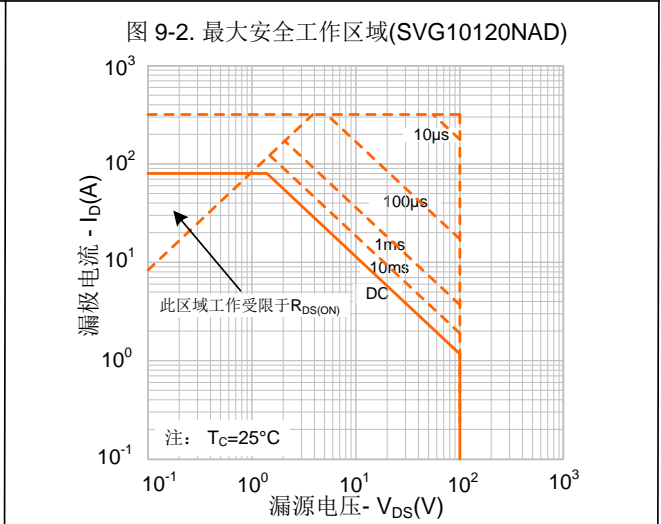
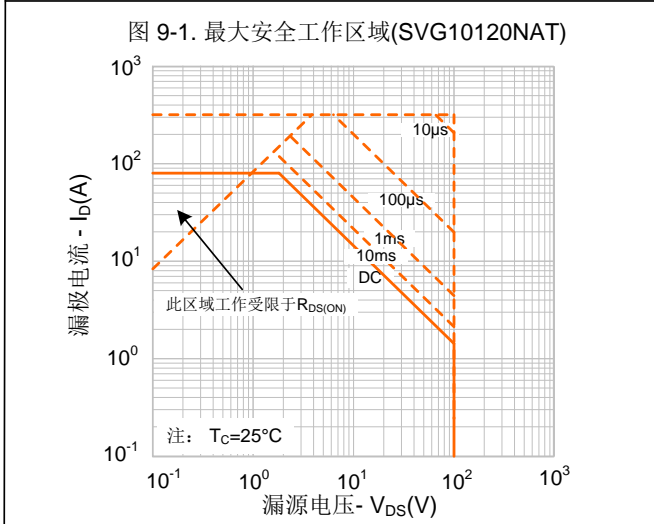
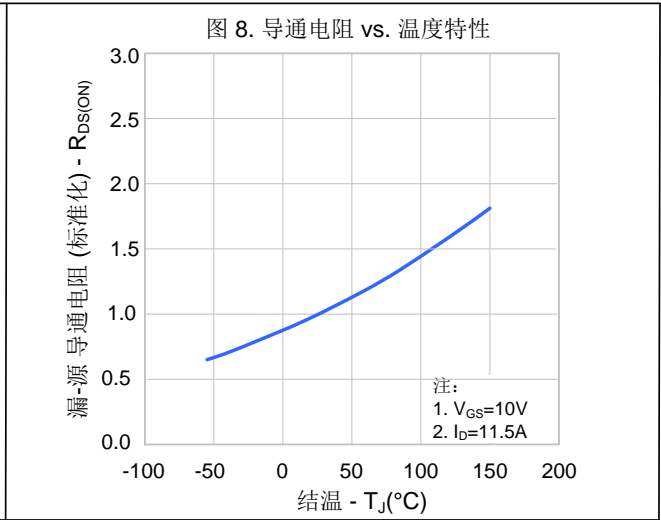
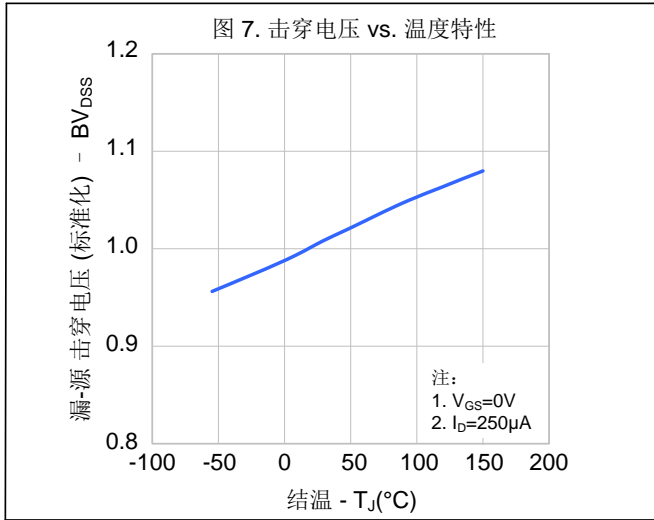

典型测试电路

栅极电荷量测试电路及波形图

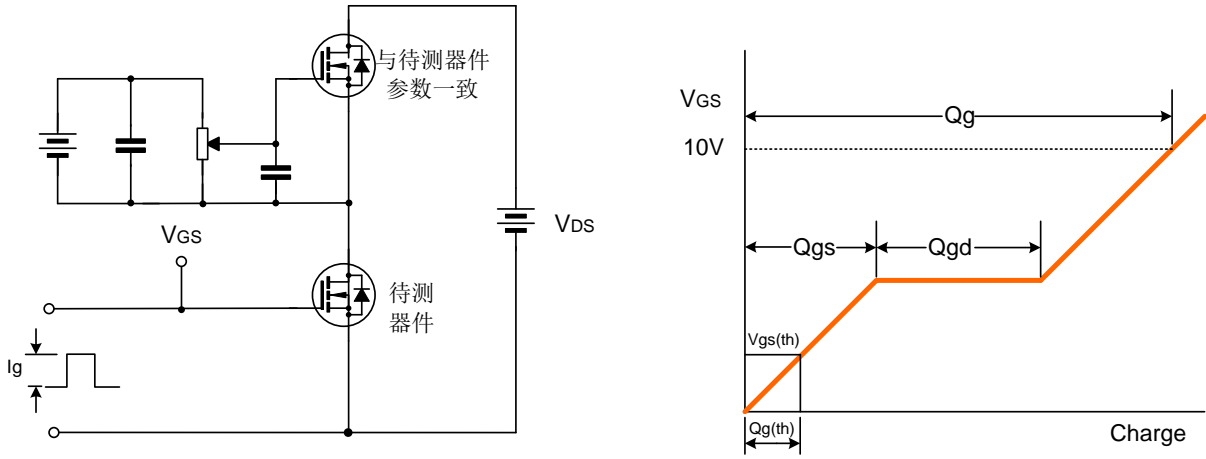

开关时间测试电路及波形图

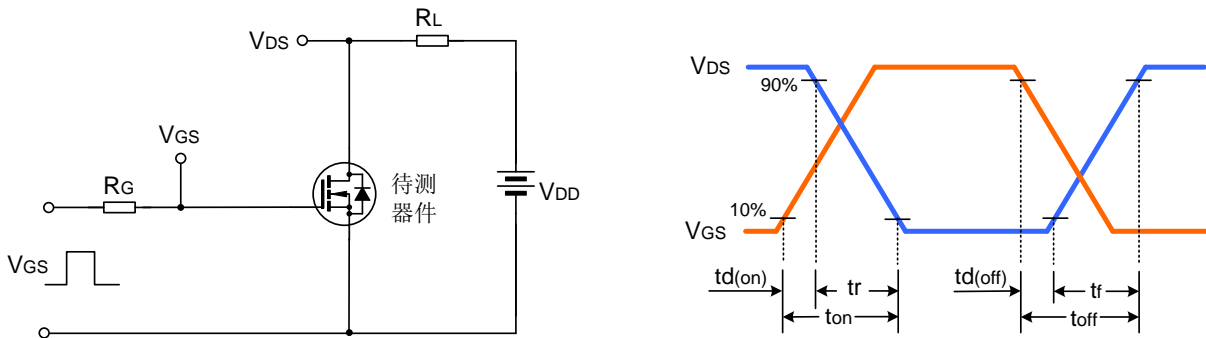

EAS测试电路及波形图

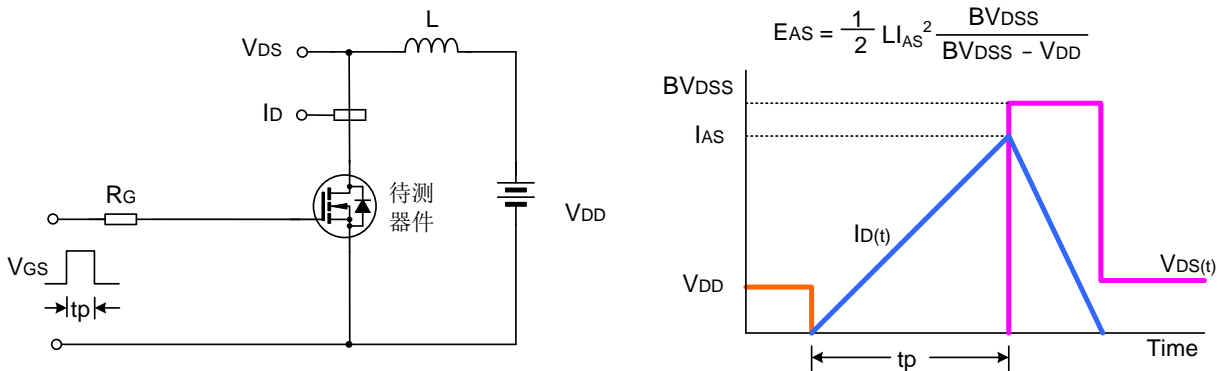

封装外形图

TO-252-2L 单位：毫米

SYMBOL	MILLIMETER		
	MIN	NOM	MAX
A	2.10	2.30	2.50
A1	0	—	0.127
b	0.66	0.76	0.89
b3	5.10	5.33	5.46
c	0.45	—	0.65
c2	0.45	—	0.65
D	5.80	6.10	6.40
E	6.30	6.60	6.90
e	2.30TYP		
H	9.60	10.10	10.60
L	1.40	1.50	1.70
L1	2.90REF		
L4	0.60	0.80	1.00

NOTE1 : There are two conditions for this position:has an eject pin or has no eject pin.

TO-220-3L 单位：毫米

SYMBOL	MILLIMETER		
	MIN	NOM	MAX
A	4.30	4.50	4.70
A1	1.00	1.30	1.50
A2	1.80	2.40	2.80
b	0.60	0.80	1.00
b1	1.00	—	1.60
c	0.30	—	0.70
D	15.10	15.70	16.10
D1	8.10	9.20	10.00
E	9.60	9.90	10.40
e	2.54BSC		
H1	6.10	6.50	7.00
L	12.60	13.08	13.60
L1	—	—	3.95
ϕP	3.40	3.70	3.90
Q	2.60	—	3.20

重要注意事项：

1. 士兰保留说明书的更改权，恕不另行通知。
2. 客户在下单前应获取我司最新版本资料，并验证相关信息是否最新和完整。产品应用前请仔细阅读说明书，包括其中的电路操作注意事项。
3. 我司产品属于消费类电子产品或其他民用类电子产品。
4. 在应用我司产品时请不要超过产品的最大额定值，否则会影响整机的可靠性。任何半导体产品特定条件下都有一定的失效或发生故障的可能，买方有责任在使用我司产品进行系统设计、试样和整机制造时遵守安全标准并采取安全措施，以避免潜在失败风险可能造成人身伤害或财产损失情况的发生。
5. 购买产品时请认清我司商标，如有疑问请与本公司联系。
6. 转售、应用、出口时请遵守中国、联合国、美国、日本、英国、欧盟等国家、地区和国际出口管制法律法规。
7. 产品提升永无止境，我公司将竭诚为客户提供更优秀的产品！
8. 我司网站 <http://www.silan.com.cn>

产品名称：	SVG10120NAT(D)	文档类型：	说明书
版 权：	杭州士兰微电子股份有限公司	公司主页：	http://www.silan.com.cn

版 本： 1.2

修改记录：

1. 添加 SVG10120NAD (TO-252-2L) 封装
2. 修改图 1、2、3 并添加图 9
3. 更新重要注意事项

版 本： 1.1

修改记录：

1. 修改电气图和典型电路图

版 本： 1.0

修改记录：

1. 正式版本发布
-
-

单击下面可查看定价，库存，交付和生命周期等信息

[>>SILAN\(士兰微\)](#)