

NOTES
Bemerkungen

- ① TYCO ELECTRONICS (TE) LOGO AND TE NUMBER, SUNK
Tyco Electronics (TE) Logo und TE Nummer, vertieft
- ② CAVITY NUMBERING
Kammerbezeichnung
- ③ PRODUCTION DATE
Produktionsdatum
- ④ MATERIAL MARKING ACC. TO VDA 260
Werkstoffkennzeichnung nach VDA 260
- ⑤ LAYER PACKAGING IN CORRUGATED BOX
Lagenverpackung im Versandkarton
- ⑥ LINEAR INCREASING FROM Ø0.2 AT THE LEVEL OF REFERENCE PLANE C UP TO Ø0.5 AT THE TOP OF TABS
Linear zunehmend von Ø0.2 auf Niveau Bezugsebene C bis auf Ø0.5 an Tabspitzen
- ⑦ WARPAGE TO ... PERMITTED
Verzug zulässig bis ...
- ⑧ SUITABLE FOR FIXING SCREW
F.E. E JOT PT SCREW RB 50X14 WN 1413
REQUIRED TIGHTENING TORQUE 4 ±0.5 Nm
geeignet für Befestigungsschrauben z.B. E JOT PT Schraube RB 50x14 WN 1413 erforderliches Anzugsdrehmoment 4 ±0,5Nm
- ⑨ FITS TO TE COUNTERPART AMP MCP2.8 SOCKET HSG, 21POS. SEALED, CODING A: 1-1534127-1, 1-2208686-1, 1-1355222-X
Passend zu TE Gegenstecker AMP MCP2.8 Buchsengehäuse, 21pol. gedichtet, Kodierung A: 1-1534127-1, 1-2208686-1, 1-1355222-X
- ⑩ OUTSIDE DIMENSIONS OF THE RECEPTACLE HOUSING IN LOCKED POSITION
Platzbedarf des Buchsengehäuses in Verriegelungsstellung
- ⑪ CLEARANCE BETWEEN RECEPTACLE CONNECTOR AND CASTING
Spiel zwischen Buchsengehäuse und Grundgehäuse
- ⑫ CENTERLINE OF RECEPTACLE HOUSING CABLE OUTLET
Mittellinie des Kabelabgang Buchsengehäuse
- ⑬ TUB POURED OUT WITH SELF-LEVELING PUR RESIN. SMALL BUBBLES WITHOUT CONNECTION OF SOLDERLEGS OR TUBWALLS ARE ALLOWED
Wanne mit selbstnivellierendem PUR-Harz ausgegossen. Kleine Bläschen ohne Berührung mit den Löbleitbahnen oder Wannenwänden sind erlaubt
- ⑭ UP TO Ø0.8 AT THE TOP OF THE SOLDERLEGS
bis Ø0.8 an den Lotbeinspitzen
- ⑮ DEGREE OF PROTECTION:
IP67 FOR PUR-RESIN AND FOR SEALING BETWEEN TAB HEADER HOUSING AND CASTING;
IP69K FOR SEALING BETWEEN TAB HEADER HOUSING AND CASTING ONLY WITH RECEPTACLE HOUSING PLUS CAP IN LOCKED POSITION
Schutzart:
IP67 fuer PUR-Harz und fuer Dichtung zwischen Messerleistegehäuse und Grundgehäuse;
IP69K fuer Dichtung zwischen Messerleistegehäuse und Grundgehäuse nur mit Buchsengehäuse plus Abdeckplatte in Verriegelungsstellung

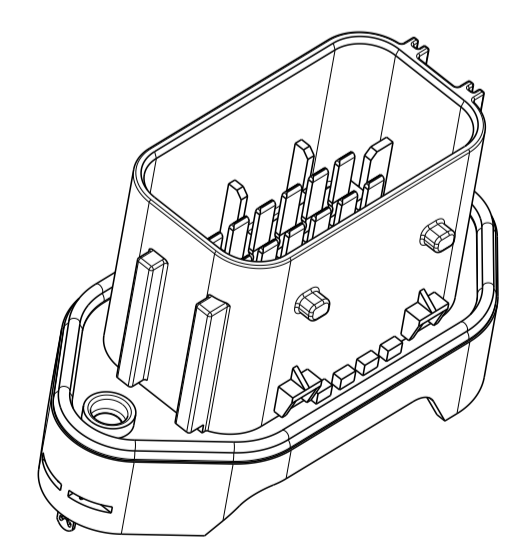

Scale 1:1
Massetab

ORDER NO. Bestell-Nr.	REV.	QUANTITY Stück	MATERIAL	SURFACE Oberfläche	COLOR Farbe	DESCRIPTION OF SINGLE PARTS Beschreibung der Einzelteile	REV.	POS.
1534238-1	F	1	PUR	BLACK black	POLYURETHAN RESIN Polyurethanharz	A	5	
		1	SILICONE	TRANSPARENT Transparent	DISPENSED SEAL Aufgespritzte Dichtung	A	4	
		2	CuSn6	TIN PLATED verzinkt	BOARDLOCK Befestigungssteme	C	3	
		2	CuSn4	SILVER PLATED versilbert	TAB 3.0x0.8mm	B	2	
		1	PBT GF20	BLACK schwarz	HOUSING 21POS. Gehäuse 21pol.	D	1	

THIS DRAWING IS A CONTROLLED DOCUMENT. Dieses Zeichnungsdokument ist ein durch uns kontrolliertes Dokument. Änderungen sind ohne schriftliche Genehmigung nicht zulässig. Alle Rechte vorbehalten.	TOLERANCES UNLESS OTHERWISE SPECIFIED: ALLGEMEINTOLERANZEN	DATE Datum	DRAWING NO. ZEICHNUNGS-NR.	RESTRICTED TO NUR FÜR
DIMENSIONS: MASSENMÄßEN mm 	0 PLC ± 1 PLC ± 2 PLC ± 3 PLC ± 4 PLC ± ANGLES/DIAGONALS WINKELN/DIAGONALEN 	26 JUL 2001	07AUG2001	-
MATERIAL SEE PARTS LIST siehe Stueckliste	FINISH/SURFACE/FARBEN SEE PARTS LIST siehe Stueckliste	OWN E. Ellrop	42.7 g (D)	Customer Drawing

PROJECT NO. EGAUT00498	DESCRIPTION BESCHREIBUNG	DATE	DWN	APVD
E1	NEW TYCO ELECTRONICS LOGO	07MAY2010	DB	HJB
F	DISPENSED SEAL, STOP RIBS MOVED	07SEP2011	HJB	JG
F1	BOARDLOCK REVISION UPDATED. SURFACE INFO AND TOLERANCE VALUE ADDED	16MAY2012	HJB	JG
F2	UNIQUE DATUM-SYSTEMS ADDED AND TOLERANCE VALUES MODIFIED	06MAR2014	DR	HJB

LOC	DIST	REVISIONS
A1	-	ÄNDERUNGEN
		DESCRIPTION
		BESCHREIBUNG

SIZE	CAGE CODE	DRAWING NO.	RESTRICTED TO
A1	00779	1534238	NUR FÜR

SCALE	SHEET	OF	REV
2:1	1	1	F2

单击下面可查看定价，库存，交付和生命周期等信息

[>>TE Connectivity\(泰科\)](#)