

THIS DRAWING IS UNPUBLISHED.  
VERTRÄULICHE UNVERÖFFENTLICHTE ZEICHNUNG

RELEASED FOR PUBLICATION  
FREI FUER VERÖFFENTLICHUNG

MATED WITH:  
PASSEND ZU:

THE DRAWING SHOWS THE 2-DIMENSIONAL REFERENCE COMPONENT CONDITION OF THE ASSEMBLY TO IDENTIFY AND SPECIFY THE NECESSARY DIMENSIONS ONLY. THE DELIVERED PARTS MAY DEVIATE FROM THE DRAWING REGARDING THE ORIENTATION AND POSITION OF EACH COMPONENT (e.g. SLACK CABLE), SO FAR THE FUNCTIONALITY IS NOT CONCERNED.

DIE ZEICHNUNG ZEIGT DEN 2-DIMENSIONALEN IDEALZUSTAND DES ZUSAMMENBAUTEILS BEZUEGLICH DER KOMPONENTEN ZUR IDENTIFIKATION UND SPEZIFIKATION DER NOTWENDIGEN DIMENSIONEN. HINSICHTLICH DER ORIENTIERUNG UND DER LAGE DER KOMPONENTEN (z.B. BIEGESCHLAFTES KABEL) KOENNEN DIE GELIEFERTEN TEILE VON DER ZEICHNUNG ABWEICHEN, SOFERN DIE FUNKTIONALITAET NICHT BEEINTRAECHTIGT IST.

PROJEKT NR.:  
PRJ-12-000001068

REVISIONS				
ÄNDERUNGEN				
P	LTR	DESCRIPTION	DATE	APVD
	A	NEW DRAWING/Neue Zeichnung	10APR2013	MZ PR
	A1	SHIFT AND LINE ADDED, UPDATED COMP. REV.	13NOV2013	MZ PR
	B	SUBCOMPONENT PROCESS IMPROVEMENT	09JUN2015	JM PR

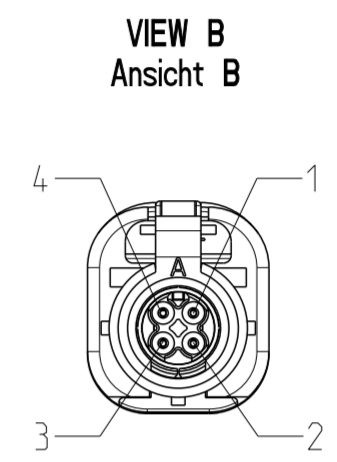
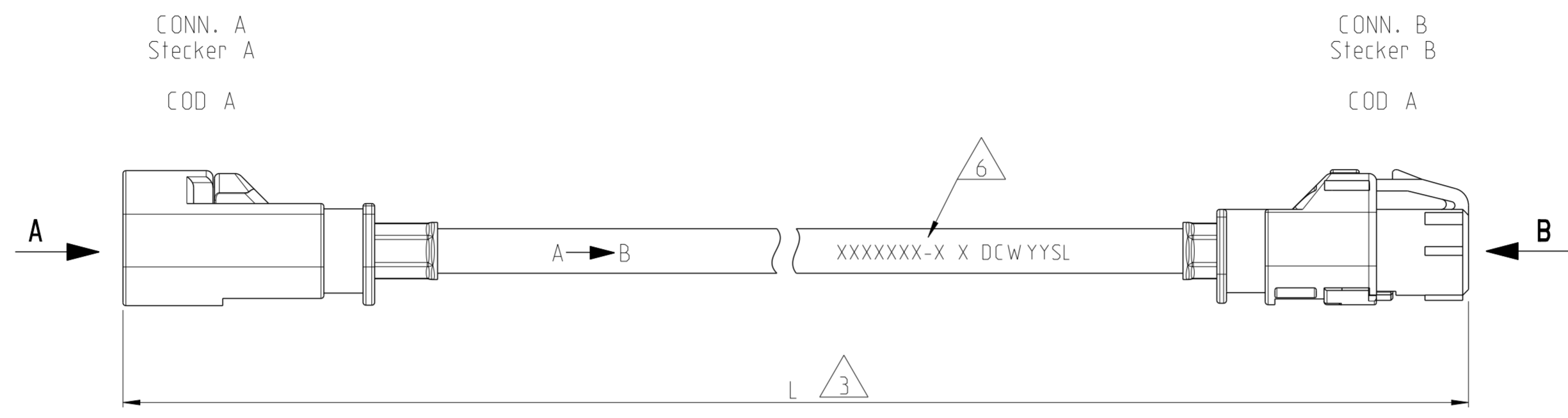
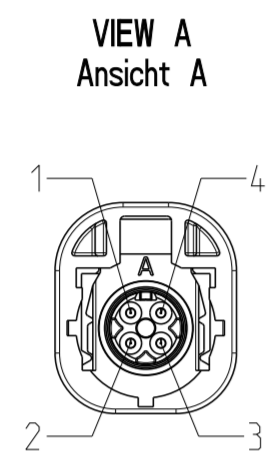

**NOTES:**

- 1 PACKAGING: ASSEMBLY IN TE STANDARD CARTON
- 2 ELECTRICAL TEST: 100% FOR CONTINUITY AND SHORT CIRCUIT (CONDUCTOR, SHIELDING AND HIGH VOLTAGE TEST, 1 kV / 0.1 s) ACC. TE SPECIFICATION 108-18857
- 3 LENGTH "L" ACCORDING TABLE, LENGTH IS FOR STRAIGHT CABLE
- 4 PRODUCT SPECIFICATION: 108-94334 (MECH. FEATURES). PRODUCT SPECIFICATION: 108-94106 (HIGH FREQUENCY CHARACTERISTICS)
- 5 CABLE "DACAR535", LEONI NO. 76981050
- 6 JACKET PRINT (ON FREE AREA): TE PN, REV., DATE CODE: DCWYSSL (D: DAY OF WEEK; CW: CALENDAR WEEK; YY: LAST TWO DIGITS OF YEAR; S: SHIFT; L: LINE)

**BEMERKUNGEN:**

- 1 VERPACKUNG: ASSEMBLY IM TE STANDARD KARTON
- 2 ELEKTRISCHE PRUEFUNG: 100% AUF DURCHGANG UND KURZSCHLUSS (LEITER, SCHIRMUNG UND HOCHSPANNUNGSTEST, 1 kV / 0.1 s) ENTSPRECHEND TE-SPEZIFIKATION 108-18857
- 3 LAENGE "L" GEMAESS TABELLE, LAENGE IST FUER GESTRECKTES KABEL
- 4 PRODUKTSPEZIFIKATION: 108-94334 (MECH. EIGENSCHAFTEN). PRODUKTSPEZIFIKATION: 108-94106 (HOCHFREQUENZ MERKMALE)
- 5 KABEL "DACAR535", LEONI NO. 76981050
- 6 MANTELBEDRUCKUNG (AUF FREIE STELLE): TE PN, REV., PROD. DATUM: DCWYSSL (D: TAG DER WOCHE; CW: KALENDERWOCHE; YY: LETZTE ZWEI ZIFFERN DES JAHRES; S: SCHICHT; L: LINIE)

**PINNING:**  
Kammerbelegung:

CONN. A CAVITY NO. Stecker A Kammer-Nr.	COLOUR Farbe	CONN. B CAVITY NO. Stecker B Kammer-Nr.
1	BROWN (braun)	1
2	GREEN (gruen)	2
3	ORANGE (orange)	3
4	BLUE (blau)	4
SHIELD CONTACT	SHIELD (Schirm)	SHIELD CONTACT

**MATING INTERFACE**  
passende Schnittstelle

CONNECTOR Stecker	MATING PART passender Gegenstecker	TE DRAWING
180° PIN CONN.	-	-
180° REC. CONN.	HSD PCB HEADER	1823071

**LENGTH SCHEDULE:**  
Laengentabelle:

TE PART NO.	REV.	LENGTH L (mm)	TOL.	WEIGHT (g)
2236088-1	B	1000	±15	39



THIS DRAWING IS A CONTROLLED DOCUMENT. DIESE ZEICHNUNG IST EIN KONTROLLIERTES DOKUMENT.		DWN M. Zelch 10APR2013	TE Connectivity	
		CHK P. Riedel 10APR2013		
		APVD T. Dirion 12APR2013	NAME	
		PRODUCT SPEC see note 4	4 POS, HSD, 180 PIN, 180 REC, CABLE ASSY	
		APPLICATION SPEC	COD A / COD A	
		WEIGHT	SIZE A2	CAGE CODE 00779
		CUSTOMER DRAWING	SCALE 2:1	SHEET 1 OF 1
			RESTRICTED TO NUR FUER	REV B

单击下面可查看定价，库存，交付和生命周期等信息

[>>TE Connectivity\(泰科\)](#)