

Class 1 | 2pol. MT2 Inline Steckverbinder / 2pos. MT2 Inline Connector

Inhaltsverzeichnis

	Seite
1 Allgemeines	
1.1 Zweck	3
1.2 Kundenzeichnungen	3
1.3 Produktspezifikation	3
2 Produktdarstellung	
2.1 Beschreibung der Komponenten	3
3 Verarbeitung des 2pol. Inline Steckverbinders	
3.1 Bestücken des Flachsteckergehäuses mit Tabs 1.6x0.6	5
3.2 Bestücken des Buchsengehäuses mit MT2 A Kontakten	5
3.3 Überprüfen des korrekten Sitzes der Kontakte	6
3.4 Schließen der 2. Kontaktsicherung	7
3.5 Überprüfen der 2. Kontaktsicherung	8
3.6 2pol. Inline Steckverbinder stecken	8
4 Demontage des 2pol. Inline Steckverbinders	
4.1 Lösen des 2pol. Inline Steckverbinders	9
4.2 Öffnen der 2. Kontaktsicherung	9
4.3 Entfernen der MT2 A / Tab 1,6x0,6 Kontakte aus den Kammern	10

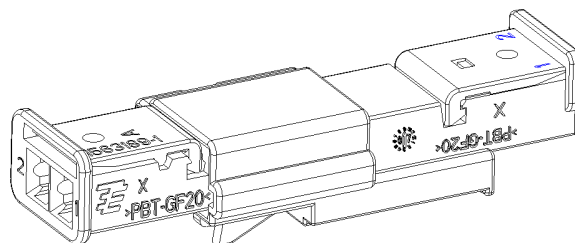
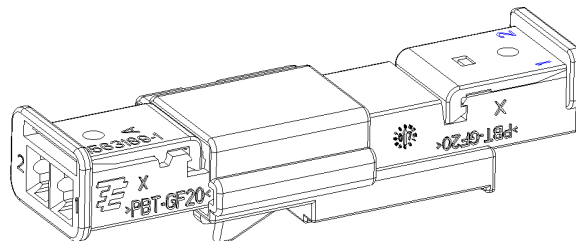

Table of content

	Page
1 General	
1.1 Purpose	3
1.2 Customer drawing	3
1.3 Product specification	3
2 Product description	
2.1 Description of components	3
3 Application of 2pos. inline connector	
3.1 Assembly of the tab housing with tabs 1.6x0.6	5
3.2 Assembly of the receptacle housing with MT2 A terminals	5
3.3 Examination of correct terminal locking	6
3.4 Closing of the secondary locking device	7
3.5 Examination of the secondary locking device	8
3.6 Connecting 2pos. inline connector	8
4 Disassembly of the 2pos. inline connector	
4.1 Release of the 2pos. inline connectors	9
4.2 Opening of the secondary locking device	9
4.3 Removal of the MT2 A / tab 1,6x0.6 terminals from the cavities	10



1 Allgemeines

In dieser Verarbeitungsspezifikation wird der 2pol. MT2 A Inline Steckverbinder dargestellt.

1.1 Zweck

Die vorliegende Verarbeitungsspezifikation beschreibt die unbedingt einzuhaltende Vorgehensweise und Besonderheiten des 2pol. Inline Steckverbinders, ungedichtet, bei der Bestückung, Montage und Demontage der Steckverbindung.

1.2 Kundenzeichnung

Grundlage dieser Verarbeitungsspezifikation sind die jeweiligen letztgültigen Kundenzeichnungen. Im folgenden eine Übersicht über die zu verwendenden Teile:

2pol. 1.6x0.6 Flachsteckergehäuse / 2pos. 1.6x0.6 tab housing	1563190-1
2pol. MT2 Buchsengehäuse / 2pos. MT2 receptacle housing	1563189-1
2pol. 1.6x0.6 Flachsteckergehäuse / 2pos. 1.6x0.6 tab housing (in dieser Spec. nicht bildlich dargestellt-ähnlich PN 1563190-1 / not shown with pictures in this spec – similar to PN 1563190-1)	2208214-4 (not shown on pictures in the following spec)
Ausziehwerkzeug für Micro Timer 2 Kontakte Extraction tool for Micro Timer 2 terminals	1579007

1.3 Produktspezifikation

Diese Verarbeitungsspezifikation ist gültig für die nach Produktspezifikation 108-94118 spezifizierten Produkte.

1 General

This application specification shows the 2pos. MT2 A inline connector

1.1 Purpose

This application specification includes the guidelines strictly to be followed during assembly, installation and disassembly of the 2pos. unsealed inline connector

1.2 Customer drawing

Base for this guidelines are the latest valid customer drawings. Here is a summary of the applicable parts:

1.3 Product specification

This application specification is valid for the products specified according to the product specification 108-94118.

2 Produktdarstellung

2.1 Beschreibung der Komponenten

Die beschriebene Steckverbindung besteht aus folgenden Komponenten:

- a) 2pol. 1.6x0.6 Flachsteckergehäuse,
TE-Bestell-Nr.: 1563190-1/2208214-4



Abb. 1 / fig. 1

- b) 2pol. MT2 Buchsengehäuse,
TE-Bestell-Nr.: 1563189-1

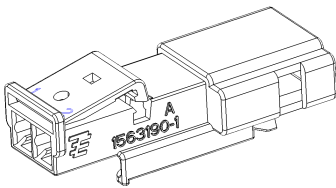

Abb. 2 / fig. 2

- c) Ausdrückwerkzeug für MT2 Kontakte
TE-Bestell-Nr.: 1579007

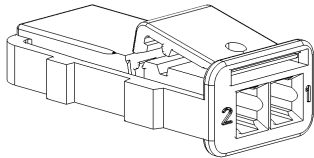

Abb. 3 / fig. 3

2 Product description

2.1 Description of components

The described connector consists of the following components:

- a) 2pos. 1.6x0.6 tab housing,
TE order no.: 1563190-1/2208214-4

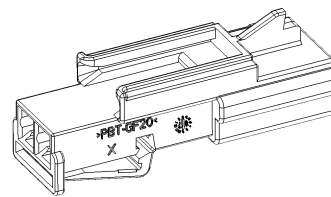

- b) 2pos. MT2 receptacle housing,
TE order no.: 1563189-1

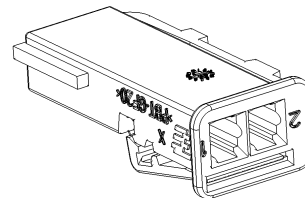

- c) Extraction tool for MT2 terminals
TE order no.: 1579007

3 Verarbeitung des 2pol. Inline Steckverbinders

3 Application of 2pos. inline connectors

3.1 Bestücken des Flachsteckergehäuses mit Tabs 1.6 x 0.6

3.1 Loading tab housing with tabs 1.6 x 0.6



Abb. 4 / fig. 4



Abb. 5 / fig. 5

3.2 Bestücken des Buchsengehäuses mit MT2 A Kontakten

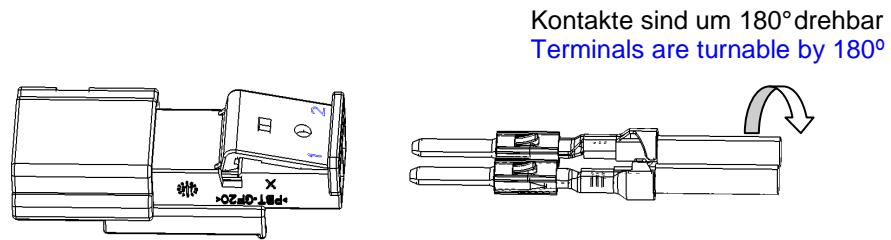
3.2 Loading receptacle housing with MT2 A terminals

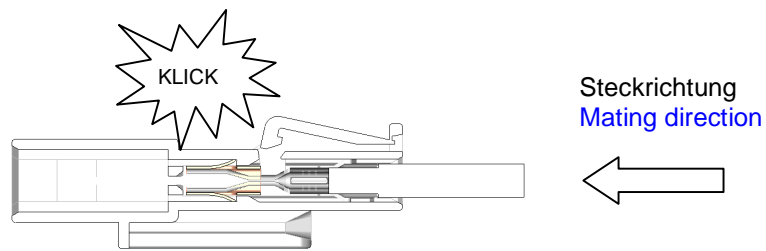

Abb. 6 / fig. 6



Abb. 7 / fig. 7

Die Kontakte (MT2 / Tab 1.6x0.6) gemäß der TE Kundenzeichnungen, müssen orientiert (siehe Abb. 4 und 6) in die jeweilige Kontaktkammer bis auf Anschlag eingesteckt werden. Die Rastfedern der Kontakte rasten hörbar in die jeweiligen Raststufen der Gehäuse ein (Abb. 5 und 7).

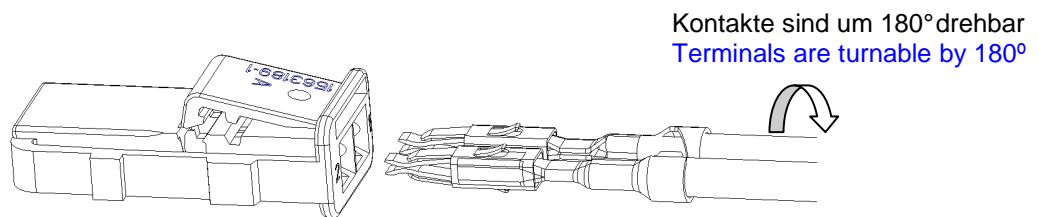
The terminals (MT2 / Tab 1.6x0.6) according to TE customer drawings must be oriented (see fig. 4 and 6) and inserted in the corresponding contact cavities until the end. The steel spring engages and produces an audible sound (fig. 5 and 7).

3.3 Überprüfen des korrekten Sitzes der Kontakte

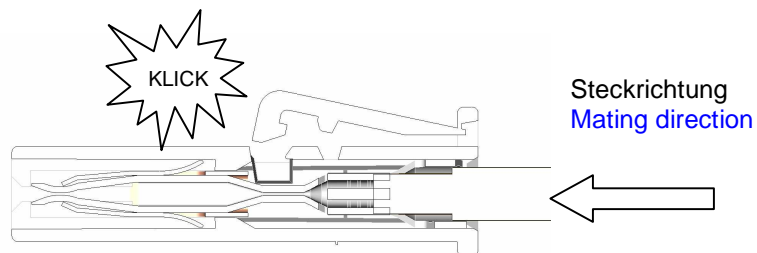
3.3 Verifying the correct locking of the terminals



Abb. 8 / fig. 8

Die Prüfung der Verrastung erfolgt nach jedem Steckvorgang durch leichtes Ziehen an der Leitung entgegen der Steckrichtung (siehe Abb. 8).

Correct locking can be examined by gently withdrawing the conductor in the direction shown (see fig. 8) after each insertion.

3.4 Verrasten der 2. Kontaktsicherung

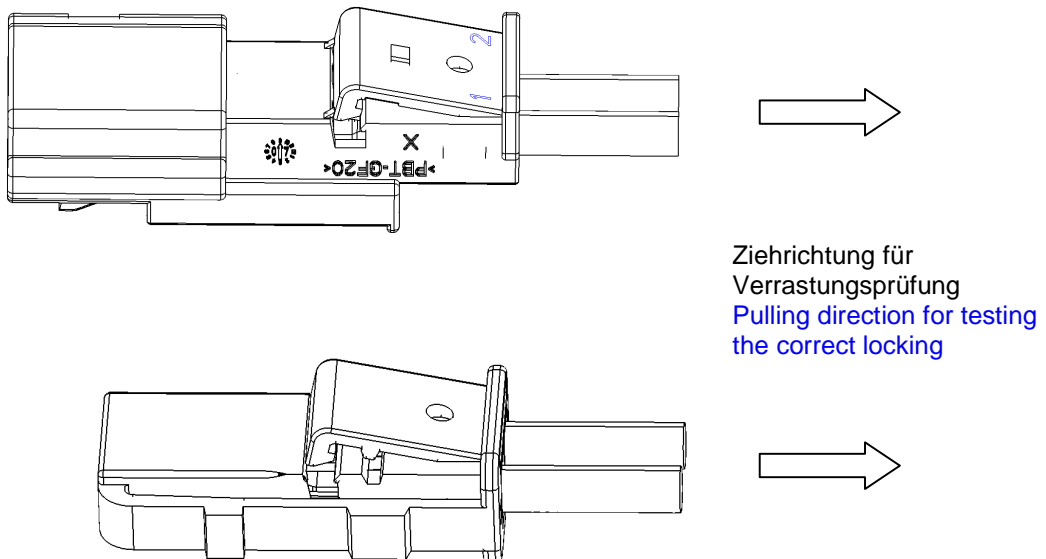
3.4 Locking of the secondary locking device



Abb. 9 / fig. 9

Nachdem der Kontakt auf vorschriftsmäßigen Sitz geprüft wurde, wird die 2. Kontaktsicherung in Pfeilrichtung (wie in Abb. 9a/b und 9c/d dargestellt) in Endrastposition gedrückt und verrastet. Ein hörbares Klicken zeigt die korrekte Verrastung der 2. Kontaktsicherung an.

After the contact is examined for correct locking the secondary locking device must be pressed in arrow direction (as shown in fig. 9a/b and 9c/d) until it is locked in end position. A hearable click signals the correct locking of the secondary locking device.

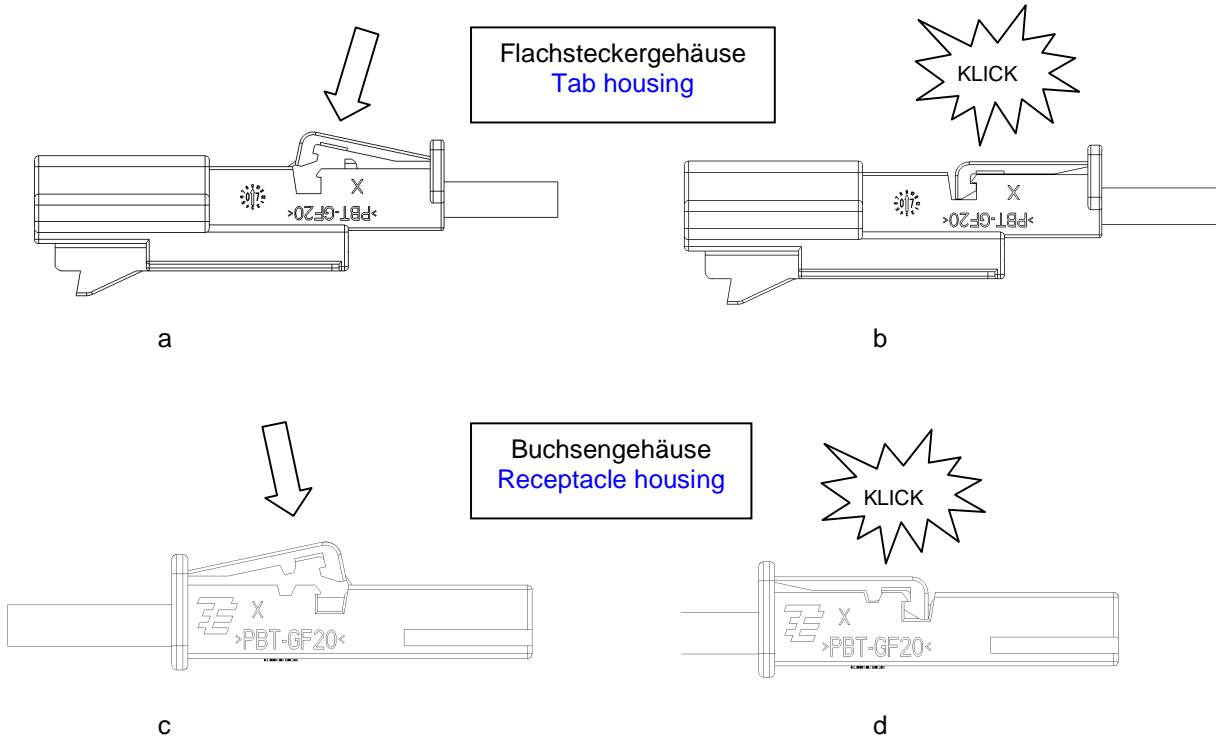

Achtung:

Wenn der Kontakt nicht korrekt in der Kammer eingerastet ist, kann es zu keiner Verrastung der 2. Kontaktsicherung kommen!
Die 2. Kontaktsicherung kollidiert mit dem Kontakt!



Caution:

If the terminal is not locked correctly in its cavity the secondary locking can not be closed. There will be a collision between terminal body and secondary locking!

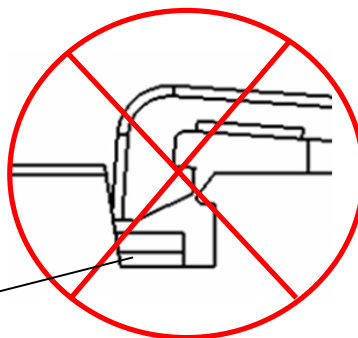

Kontaktbody
Terminal body

Abb. 10 / fig. 10

3.5 Prüfung der 2. Kontaktsicherung

3.5 Examination of the secondary locking device



Abb. 11 / fig. 11

Die Kontrolle, ob die 2. Kontaktsicherung korrekt verrastet ist erfolgt einerseits visuell (siehe Abb. 11) und andererseits durch die akustische Rückmeldung (KLICK).

The control if the secondary locking device is locked correctly will be made visually (see fig. 11) on the one hand and by the acoustic feedback (CLICK) on the other hand.

3.6 2pol. Inline Steckverbinder stecken

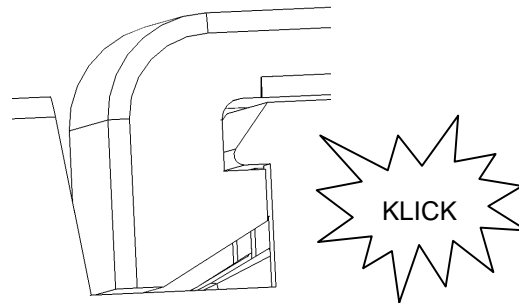
3.6 Connecting 2pos. inline connector



Abb. 12 / fig. 12



Abb. 13 / fig. 13

Gehäuse, wie in Abb. 12 dargestellt, orientiert ineinander schieben bis die Rastnase mit einem KLICK einrastet (Abb. 13)

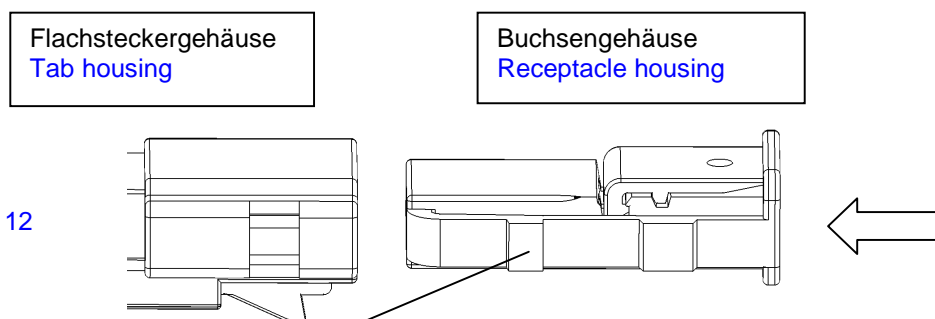
Push housings, as shown in fig. 12, oriented in each other until latch engages corresponding hole with a CLICK (fig. 13)

4. Demontage des 2pol. Inline Steckverbinders

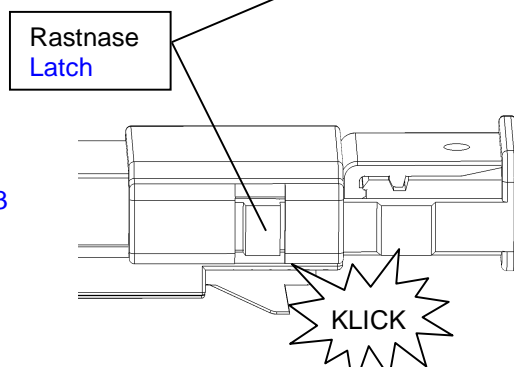
4. Disassembly of the 2pos. inline connector

4.1 Öffnen des 2pol. Inline Steckverbinders

4.1 Release of the 2pos. inline connector



Abb. 14 / fig. 14

Buchsengehäuse vom Tabgehäuse wie in Abb. 14a dargestellt abziehen (2), dabei den Noppen (1) in Pfeilrichtung drücken, bis die Rastnase nicht mehr im Tabgehäuse blockiert

Pull tab housing as shown in fig. 14a from receptacle housing (2) by pressing knob (1) until the locking nose does not block any more (fig 14b).

4.2 Öffnen der 2. Kontaktsicherung

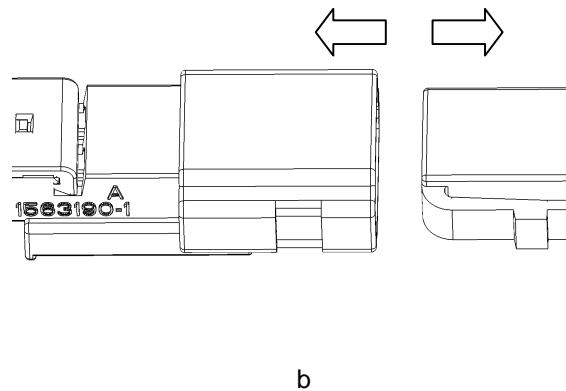
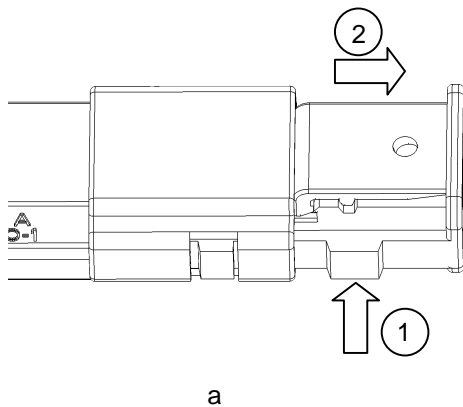
4.2 Opening of the secondary locking device



Abb. 15 / fig. 15

Die 2. Kontaktsicherung wird mit einem geeigneten Gegenstand, wie in Abb.15a+b zu sehen, entriegelt.

The secondary locking device will be opened with a suitable tool as shown in fig. 15a+b.

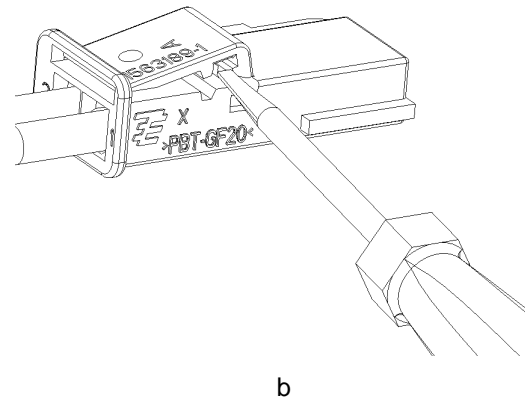
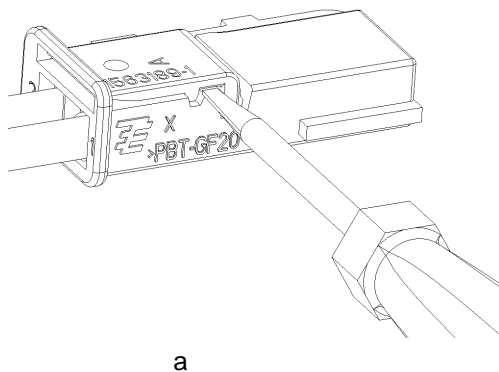

Der Stecker ist nach Öffnen der 2. Kontaktsicherung nicht mehr zu verwenden!



Do not use the connector after the secondary locking device was opened

4.3 Entfernen der Kontakte aus den Kammern von Flachstecker- bzw. Buchsengehäuse

4.3 Removal of the terminals from the cavities of tab or receptacle housing

Flachsteckergehäuse Tab housing

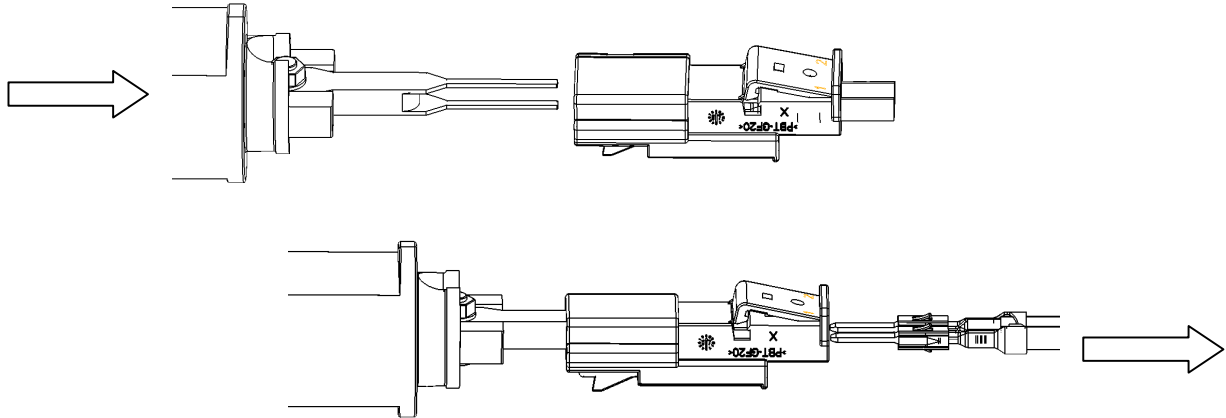

Buchsengehäuse Receptacle housing



Abb. 16 / fig. 16

Die Kontakte werden aus dem jeweiligen Gehäuse entfernt, indem die Rastfedern mit Hilfe des passenden Ausziehwerkzeuges (siehe Kapitel 2.1c) niedergedrückt werden (siehe Abb.16). Gleichzeitiges vorsichtiges Ziehen an der Leitung befreit den Kontakt aus der Kontaktkammer.

The terminals can be extracted from its cavities by pressing down the locking latches (fig. 16) with the help of the fitting extraction tool (see chpt. 2.1c). Simultaneous pulling the conductor will release the terminal from the cavity.

单击下面可查看定价，库存，交付和生命周期等信息

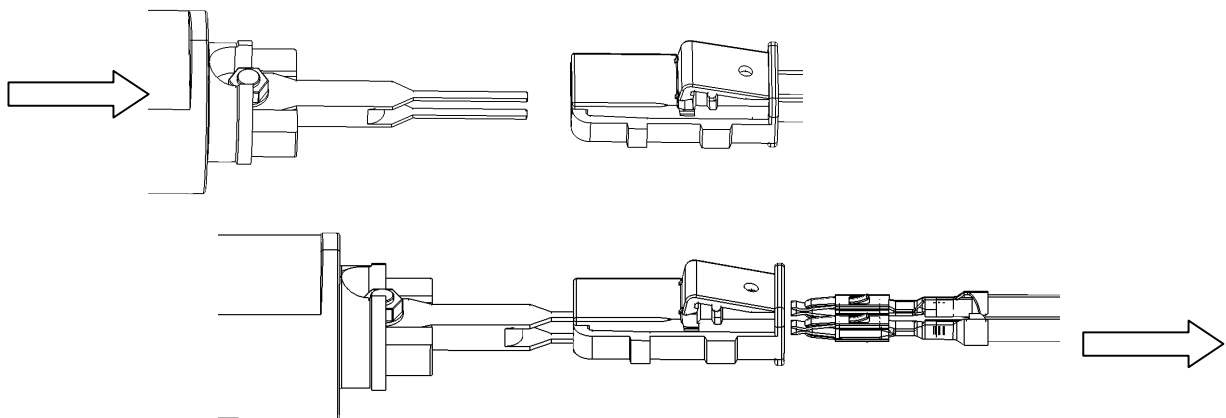
[>>TE Connectivity\(泰科\)](#)