

PREFERRED MOUNTING SITUATION FOR CABLE TIE
 Bevorzugte Montagestellung fuer Kabelbinder

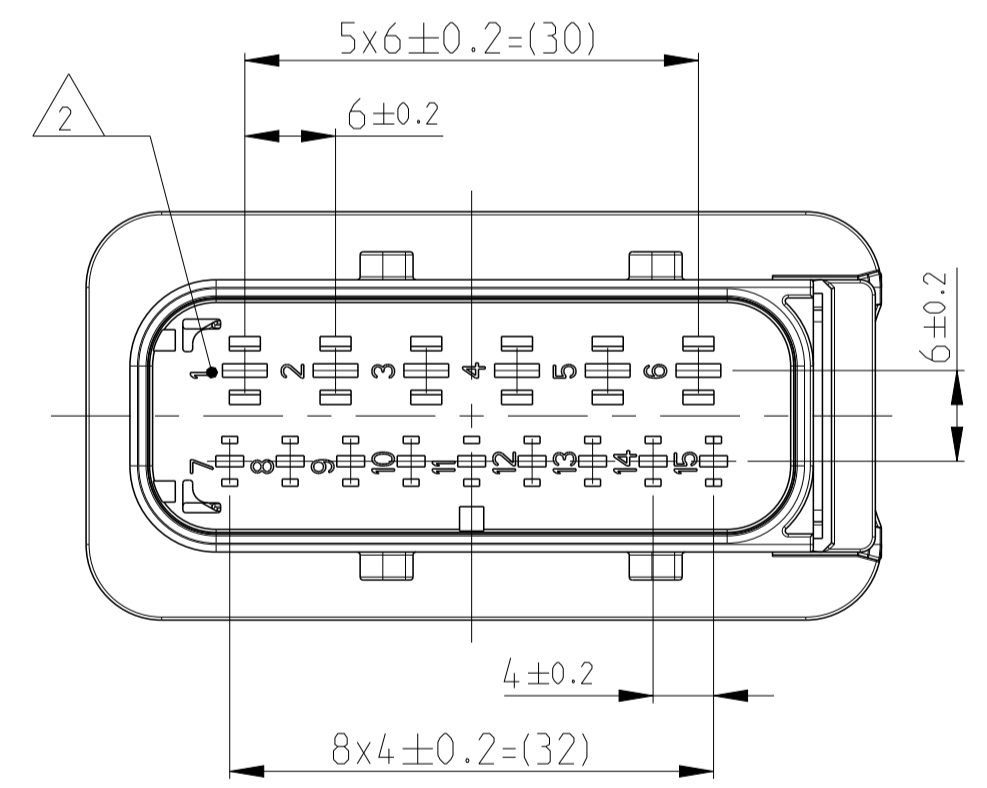

1-1564530-1 AS SHOWN
 1-1564530-1 wie gezeigt

DELIVERY CONDITION:
 SECONDARY LOCKING DEVICE
 IN PRE-LOCKED POSITION
 Lieferzustand:
 2. Kontaktsicherung in Vorraststellung

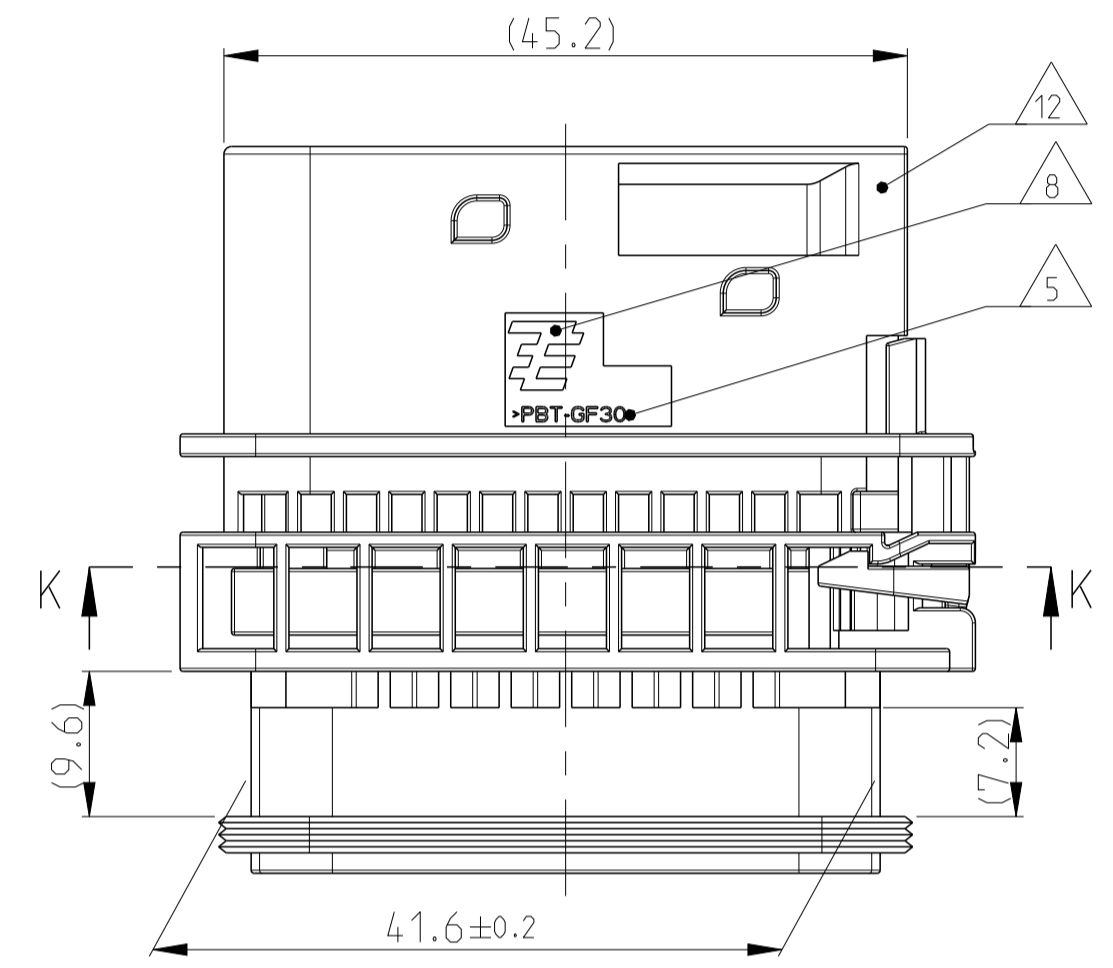
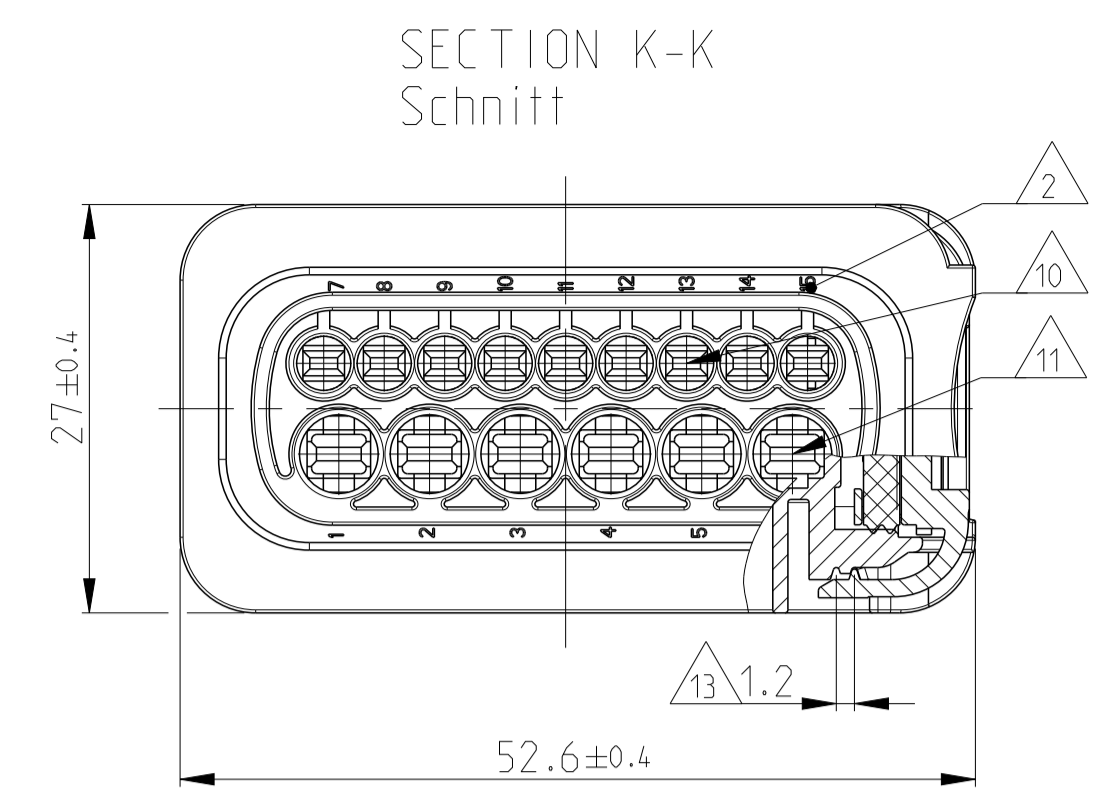
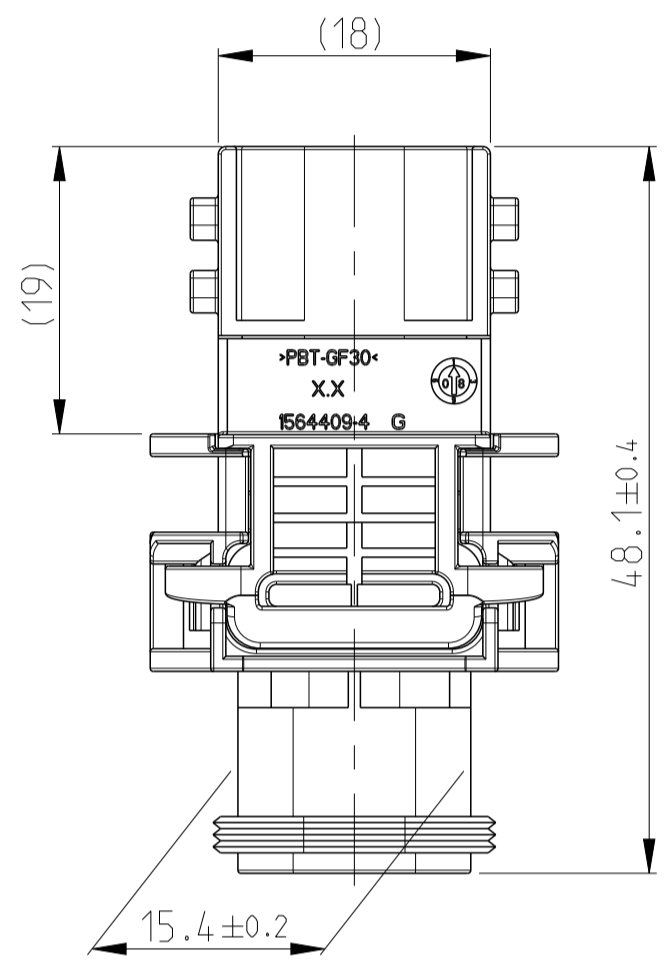
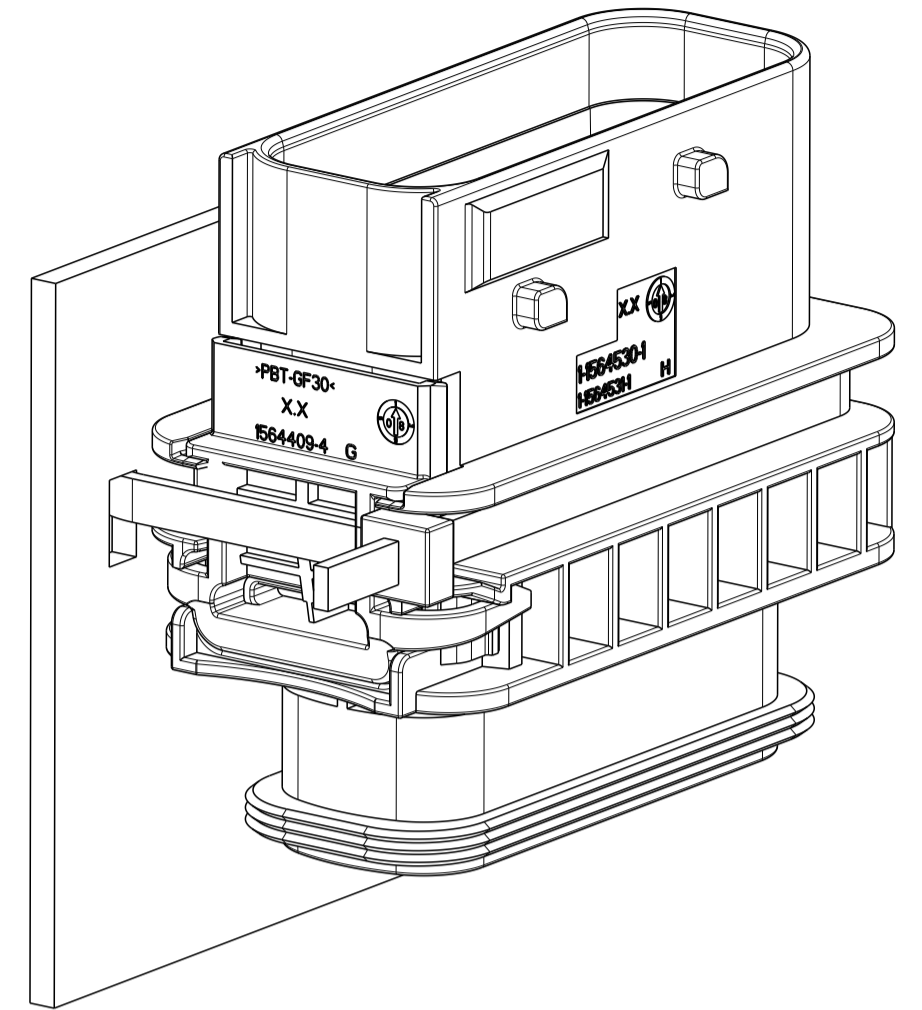
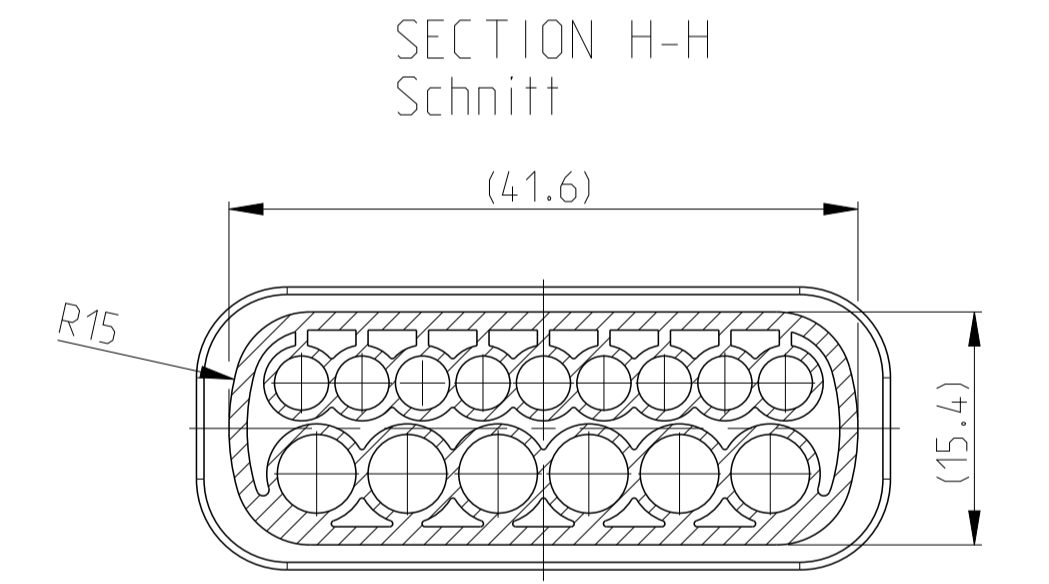
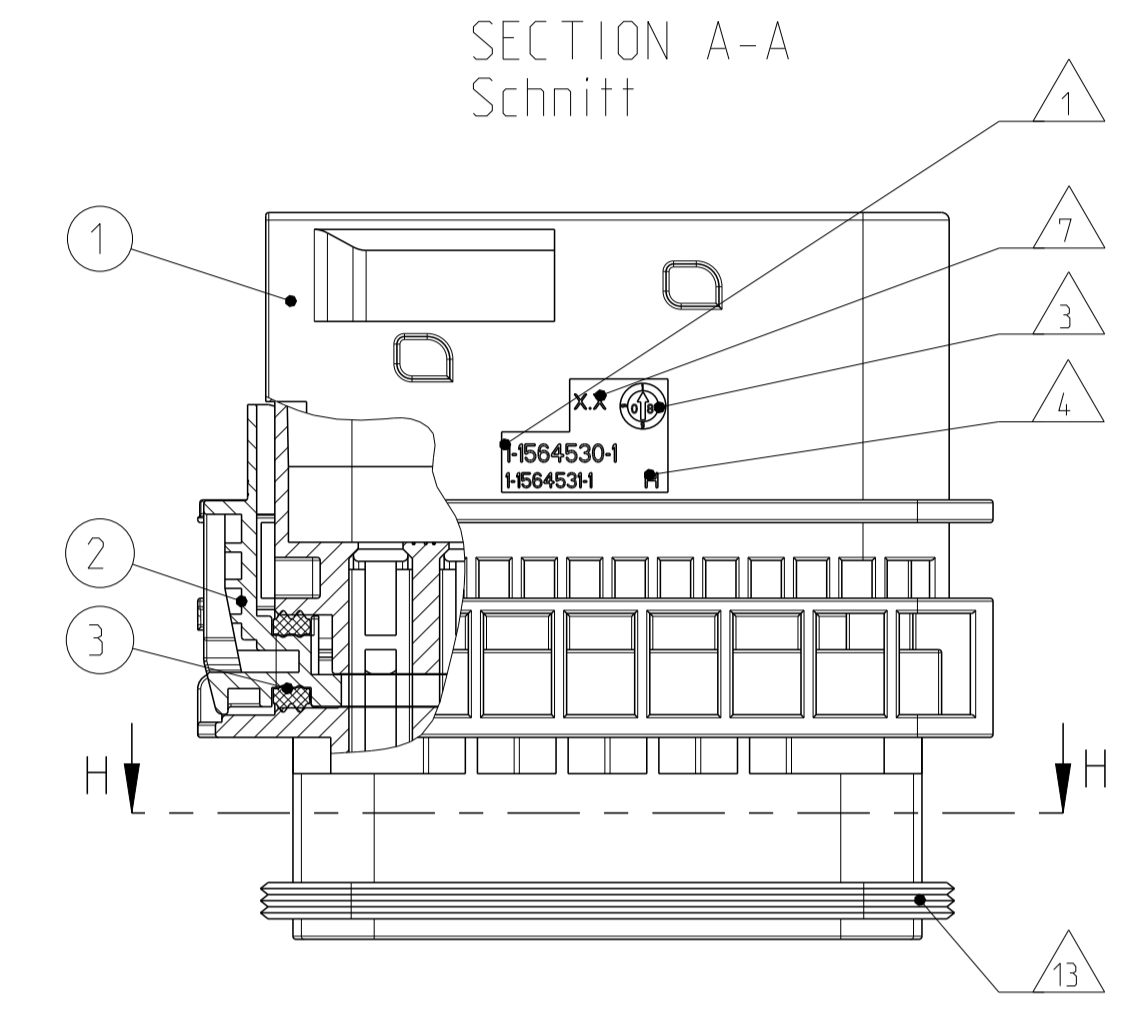

LOC	DIST	REV	DATE	BY	CHK
A1	-	G	19FEB2009	GB	CE
		H	25MAY2011	DB	CE
		H1	27APR2016	MAH	GILC

NOTES
 Bemerkungen

- 1 TE ORDER-NO.
TE Bestell-Nr.
- 2 CAVITY NUMBERING
Kammerbezeichnung
- 3 PRODUCTION DATE
Produktionsdatum
- 4 LETTER-INSERT FOR THE REVISION STATUS OF THE MOULD
Schriftsatz fuer Aenderungszustand des Werkzeuges
- 5 MATERIAL MARKING ACCORDING TO VDA 260
Werkstoffkennzeichnung nach VDA 260
- 6 BULK PACKAGING IN CORRUGATED BOX
Schuetttgut im Versandkarton
- 7 MOULD CAVITY MARKING
Nestmarkierung
- 8 TE LOGO
TE Logo
- 9 SUITABLE COUNTERPART SEE DRAWING: 1563878
Passendes Gegenueck siehe Zeichnung: 1563878
- H1 10 CAVITIES MATED WITH TAB 1.6 x 0.6 MM (SWS)
SEE PRODUCT GROUP DRAWING
TE NO: 1355055
MAX. WIRE SIZE: 1.0mm² FLR

WIRE SIZE: 1.5mm² FLR PERMITTED ONLY IN
ASSOCIATION WITH
SINGLE WIRE SEALING PN 0-2287497-1
ALLOWED TEMPERATURE 120 DEGREE CELSIUS

Kontaktkammer passend fuer Flachstecker 1.6x0.6 mm (EDS)
siehe Produktgruppenzeichnung
TE Nr: 1355055
max. Drahtgrossenbereich: 1.0mm² FLR

Es ist ein Drahtgrossenbereich von 1.5mm² FLR nur
in Verbindung
mit der Einzeileitendichtung PN 0-2287497-1
bis zu 120°C zugelassen
- 11 CAVITIES MATED WITH TAB 2.8x 0.8 MM (SWS)
SEE PRODUCT GROUP DRAWING
TE NO: 1355052
MAX. WIRE SIZE: 2.5mm² FLR (AWG 12 TXL)

Kontaktkammer passend fuer Flachstecker 2.8 x 0.8 mm (EDS)
siehe Produktgruppenzeichnung
TE Nr: 1355052
max. Drahtgrossenbereich: 2.5mm² FLR (AWG 12 TXL)
- 12 INTERFACE ACC. DRAWING: 114-18799-1
Kragenanschluss nach Zeichnung: 114-18799-1
- 13 MATED WITH COVER SEE DRAWING: 1670865, 1670866
Passend zu Kappe siehe Zeichnung: 1670865, 1670866
- 14 SLIDING DISTANCE OF SECONDARY LOCKING
Verschiebeweg der zweiten Kontaktsicherung
- 15 MALFUNCTION CAUSED BY LAQUER IS NOT
COVERED BY TE WARRANTY
Funktionsbeeintraechtigung durch Lackieren. Liegt nicht
im Einfluss und Gewährleistungsumfang von TE

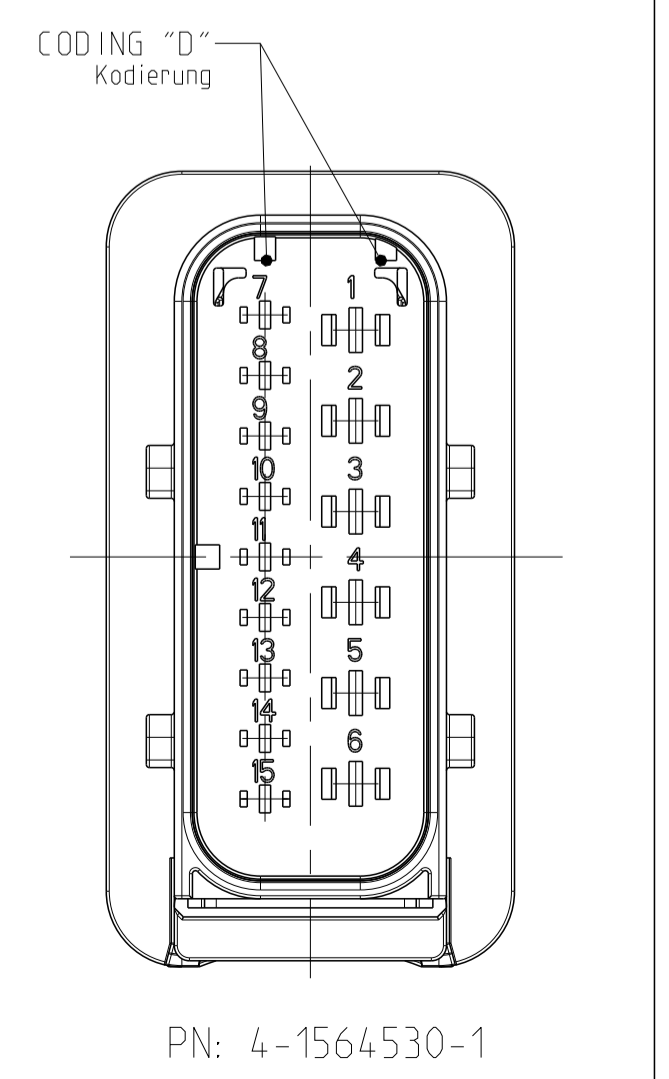
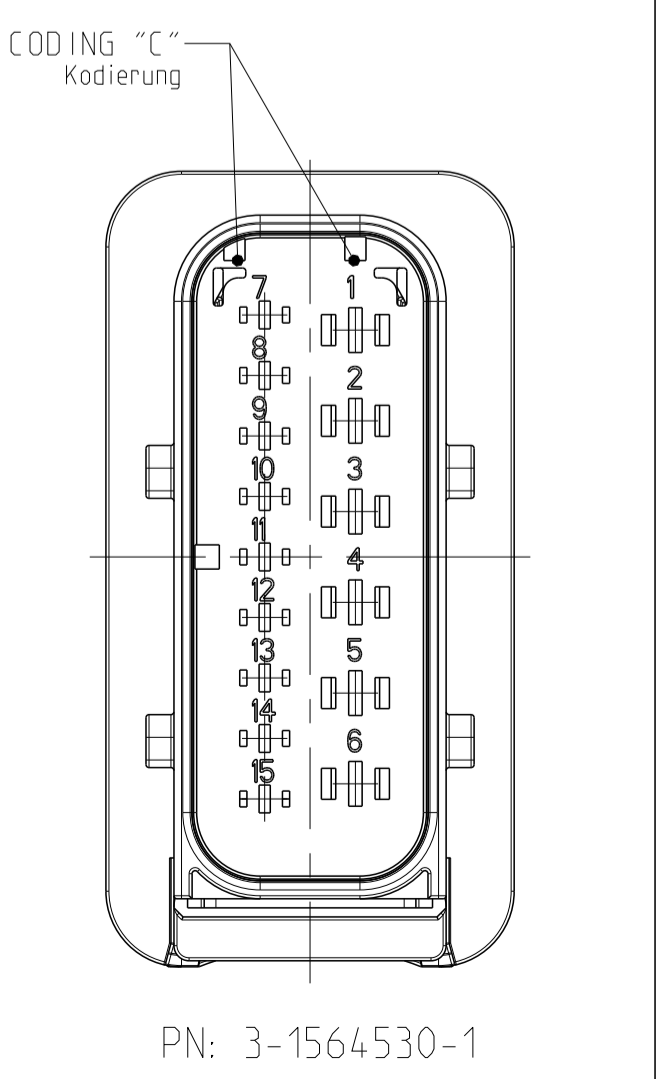
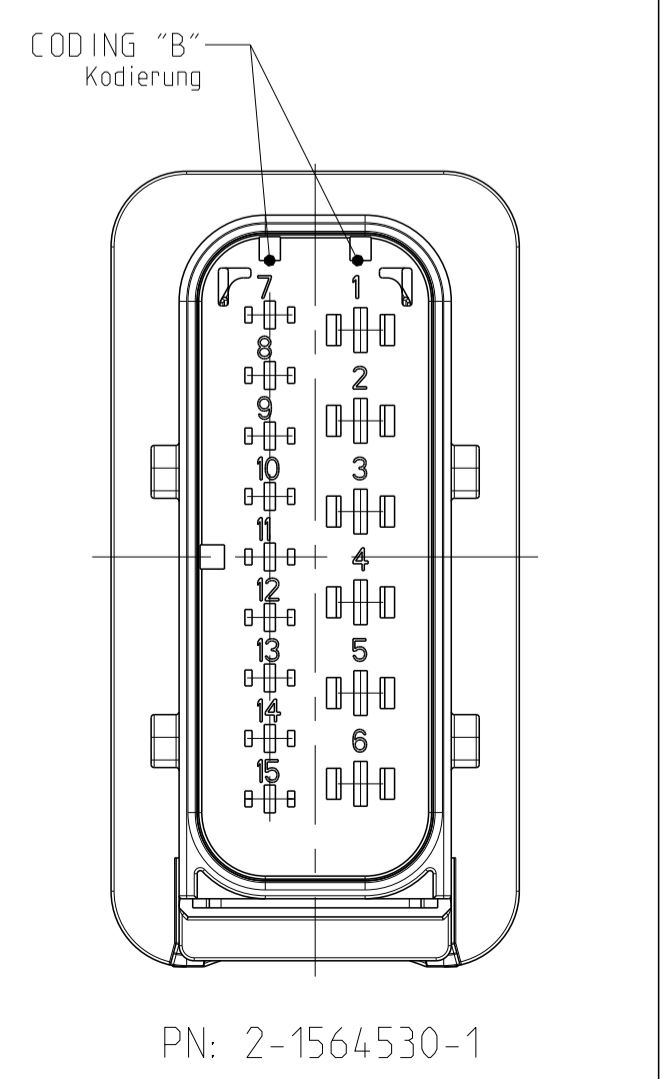
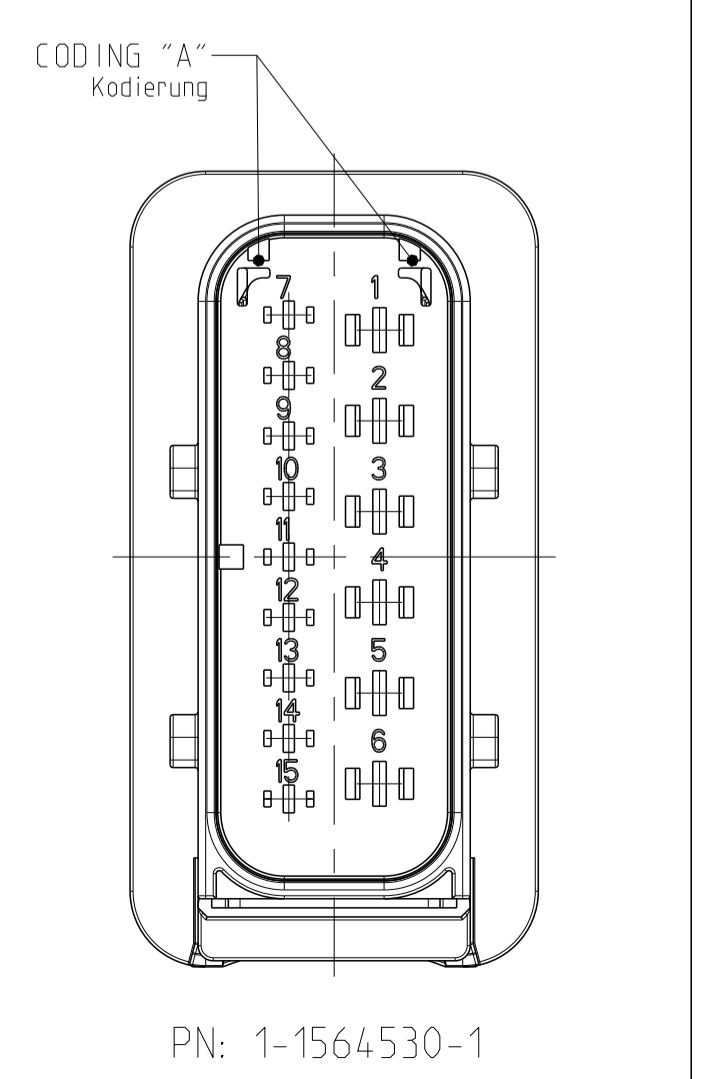
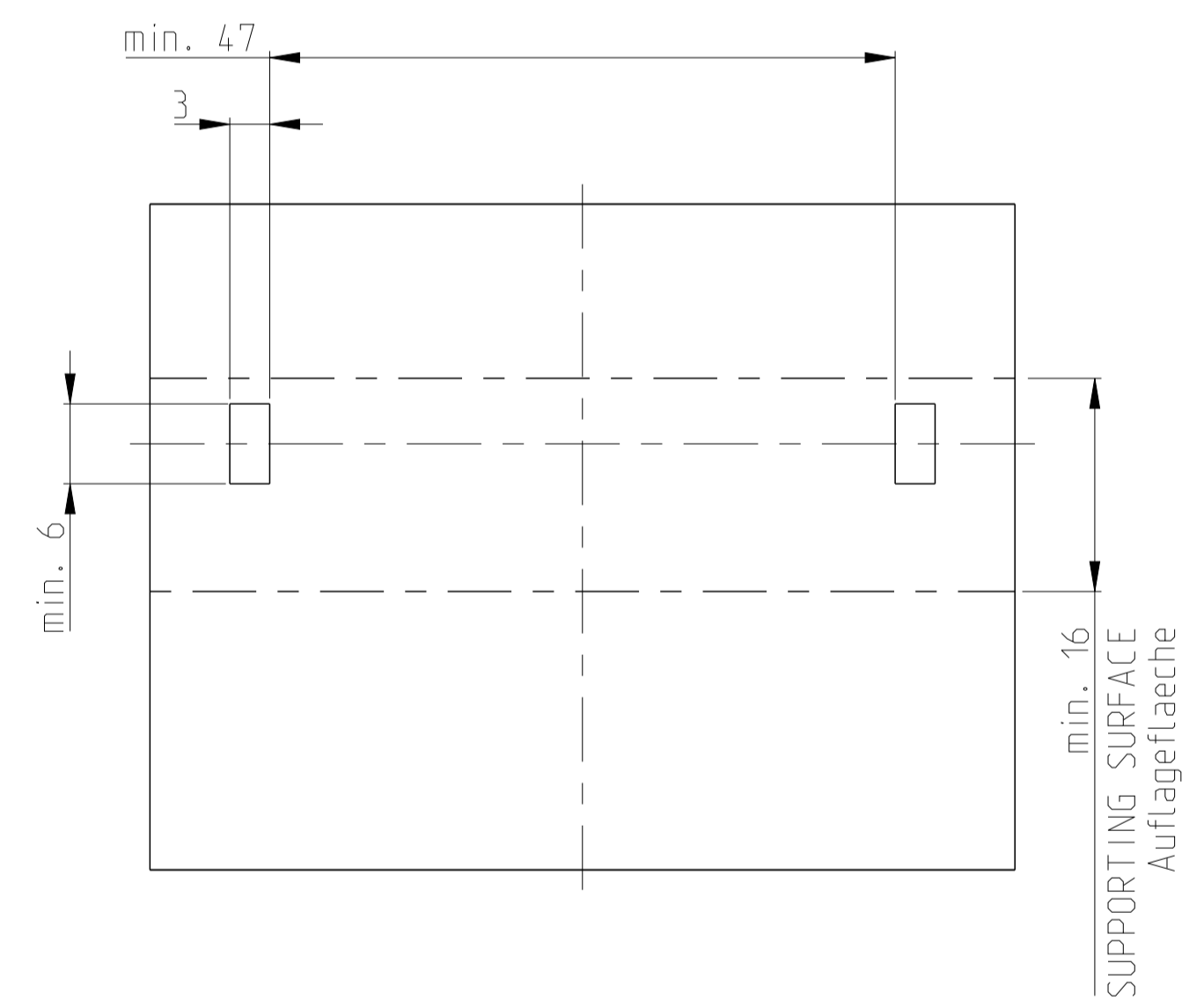

ITEM NO	QUANTITY	REV.	NO. OF POS.	CODE	DESCRIPTION	MATERIAL	COLOUR	DESCRIPTION
NO ASSY	Stueck	TE Bestell-Nr.	Polzahl	Kodierung	TE Beschreibung	Farbe	Farbe	Beschreibung
1	1	-	1	D	15POS. TAB HOUSING, CODE "A" 15pos. Flachsteckergeraetue, Kod. "A"	BLACK schwarz	GREY grau	15POS. TAB HOUSING, CODE "A" 15pos. Flachsteckergeraetue, Kod. "A"
2	1	-	1	C	15POS. TAB HOUSING, CODE "B" 15pos. Flachsteckergeraetue, Kod. "B"	GREEN gruen	GREEN gruen	15POS. TAB HOUSING, CODE "B" 15pos. Flachsteckergeraetue, Kod. "B"
3	1	-	1	B	15POS. TAB HOUSING, CODE "C" 15pos. Flachsteckergeraetue, Kod. "C"	YELLOW gelb	YELLOW gelb	15POS. TAB HOUSING, CODE "C" 15pos. Flachsteckergeraetue, Kod. "C"
4	1	-	1	A	15POS. TAB HOUSING, CODE "D" 15pos. Flachsteckergeraetue, Kod. "D"	WHITE weiss	WHITE weiss	15POS. TAB HOUSING, CODE "D" 15pos. Flachsteckergeraetue, Kod. "D"
5	1	-	1	-	SECONDARY LOCKING DEVICE zweite Kontaktsicherung	MVO	WHITE weiss	SECONDARY LOCKING DEVICE zweite Kontaktsicherung
6	1	-	1	-	SEAL FOR SECONDARY LOCKING Dichtung fuer zweite Kontaktsicherung	MVO	WHITE weiss	SEAL FOR SECONDARY LOCKING Dichtung fuer zweite Kontaktsicherung

SCALE 1:1
 Maßstab

SCALE 1:1
 Maßstab

THIS DRAWING IS A CONTROLLED DOCUMENT.
 DIESER ZEICHNUNGSDRUCK IST NUR DURCH AMF REPRODUZIERBARE KONTROLLIERT.
 ANSONSTEN IST DIESER DRUCK NICHT GUELTIG.
 THIS DRAWING IS A CONTROLLED DOCUMENT.
 DIESER ZEICHNUNGSDRUCK IST NUR DURCH AMF REPRODUZIERBARE KONTROLLIERT.
 ANSONSTEN IST DIESER DRUCK NICHT GUELTIG.

OWNER	DATE	REV	DESCRIPTION
Gajanan	19FEB2009	G	DRAWING CREATED
J.Grandzow	20FEB2009	H	DETAILS SEE PCN E-11-004548
E.Grandzow	20FEB2009	H1	DETAILS SEE PCN E-16-001359

TE Connectivity

15POS. TAB 1.6x0.6/2.8x0.8 TAB HSG. ASSY
 15pos. TAB 1.6x0.6/2.8x0.8 Flachsteckergeraetue
 HDSCS - GROUP E

SIZE: 114-18756
 CAGE CODE: 00779
 DRAWING NO: 1-1564530
 WEIGHT: 28.55 g

CUSTOMER DRAWING /KUNDENZEICHNUNG

单击下面可查看定价，库存，交付和生命周期等信息

[>>TE Connectivity\(泰科\)](#)