

THIS DRAWING IS UNPUBLISHED.
 VERTRAULICHE UNVERÖFFENTLICHTE ZEICHNUNG
 © COPYRIGHT - 97 -

RELEASED FOR PUBLICATION
 FREI FUER VERÖFFENTLICHUNG
 ALL RIGHTS RESERVED.
 ALLE RECHTE VORBEHALTEN

LOC	DIST	REVISIONS ÄNDERUNGEN					
IR	-	P	LTR	DESCRIPTION BESCHREIBUNG	DATE	DWN	APVD
		A3		REVISED PER ECR-19-004951	12APR2019	BDA	SV

Kontakt im eingebauten Zustand

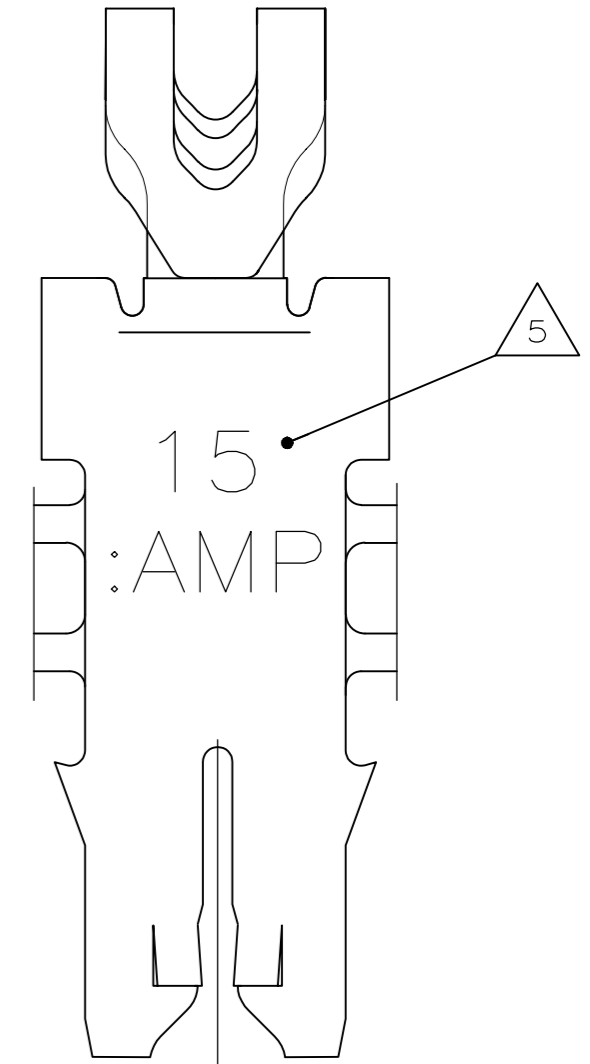
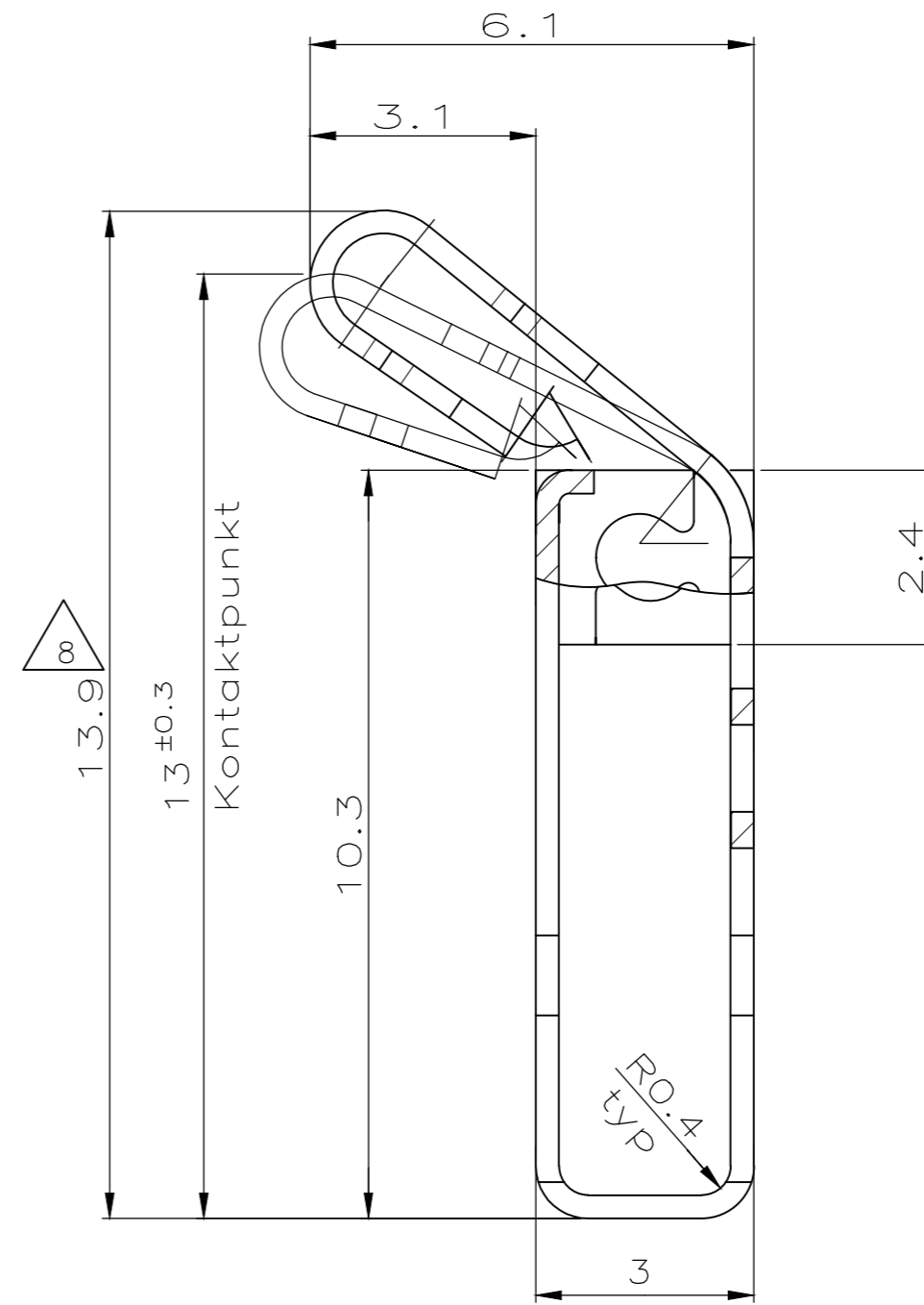
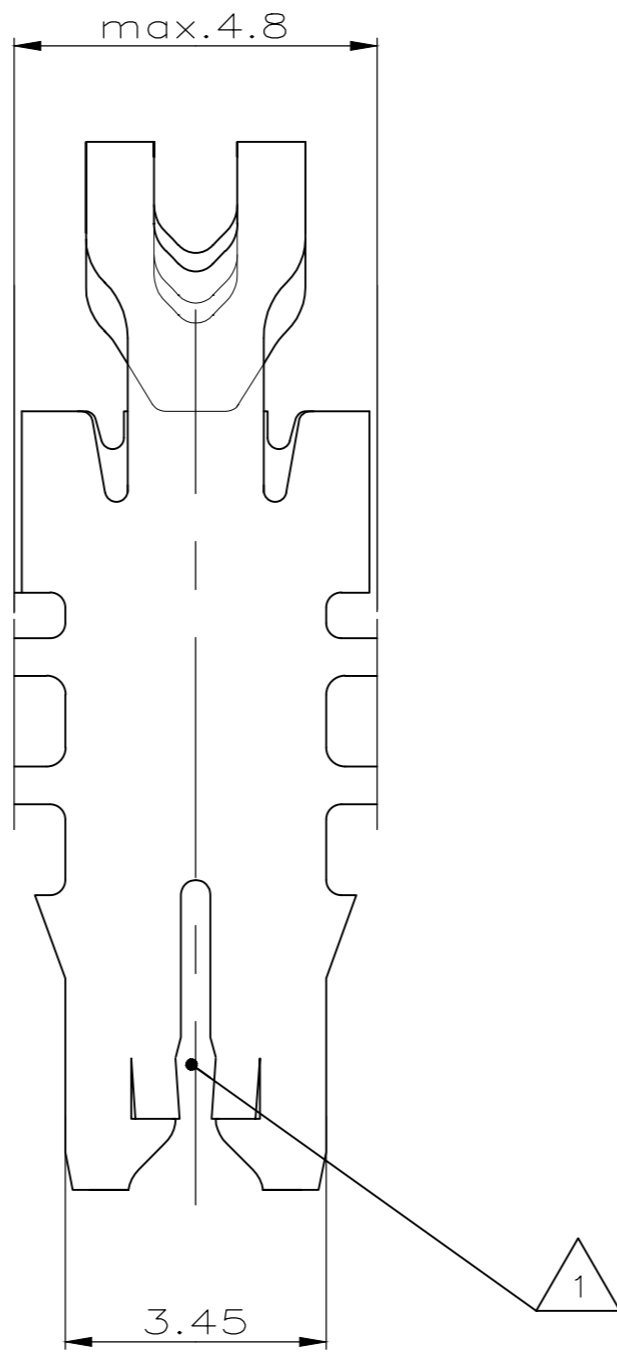
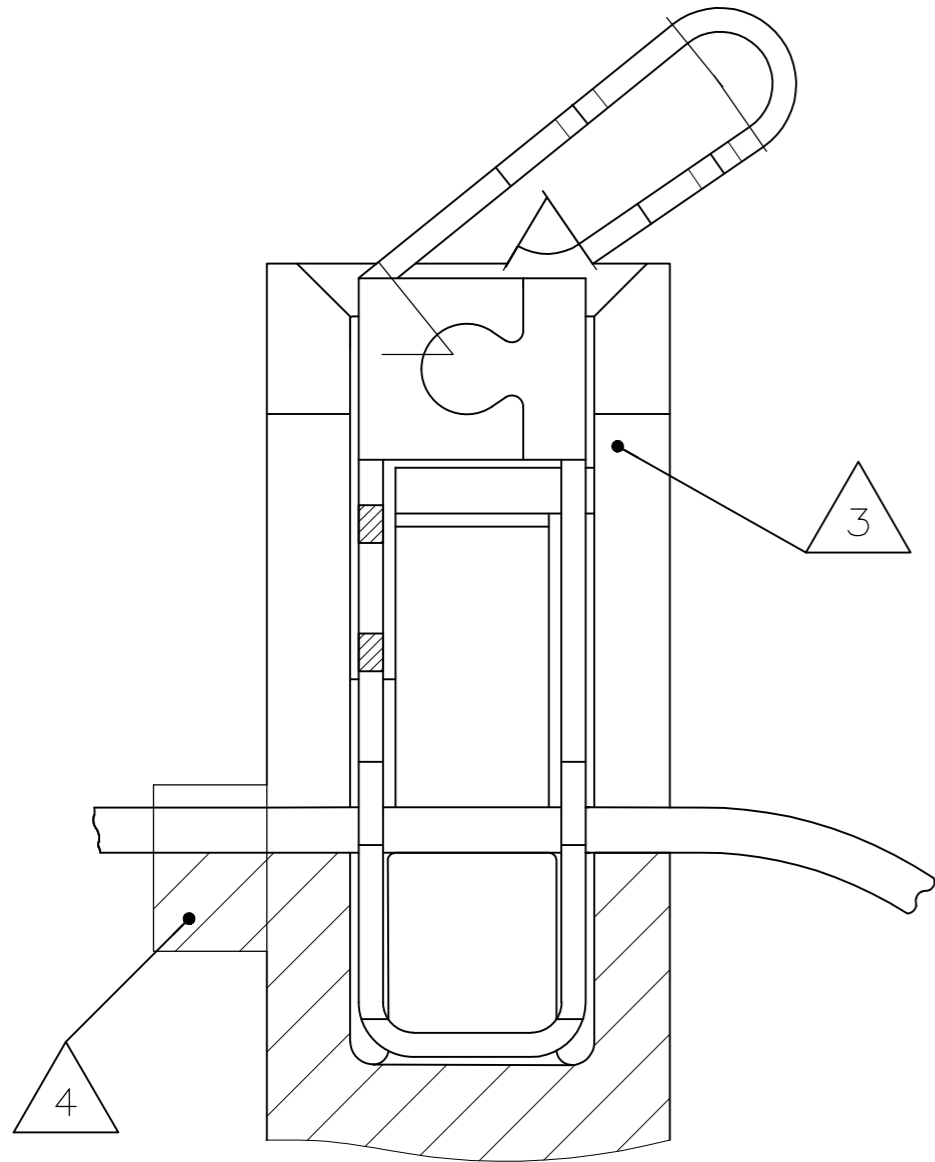

8

Federkennlinie SPRING CHARACTERISTIC			
Auslenkung Elongation von From		Rückstellung Spring return	Federkraft Spring force
From	To		
13.9	13.4	-	Ca. 4N
13.9	12.7	13.8	Ca. 6,7N
13.9	12.4	13.6	Ca. 7,5N

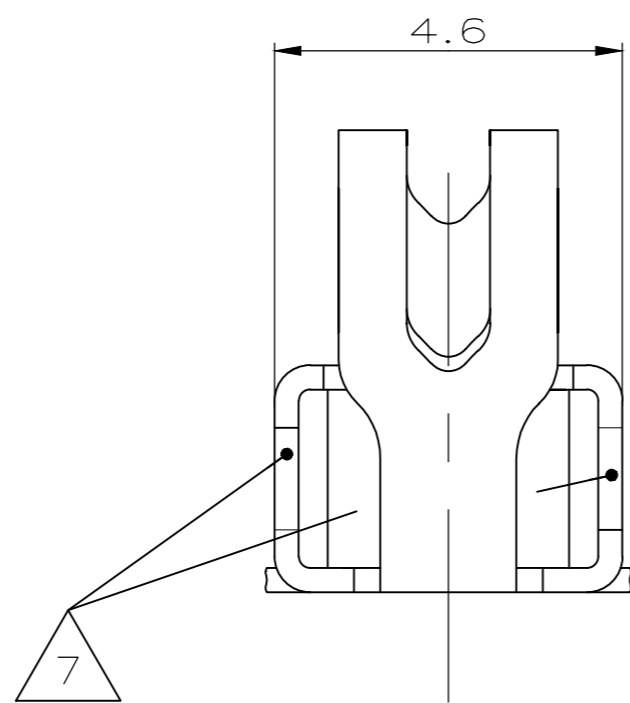

- 7 max. Auflagefläche für Stromübertragung zum Verbacken 2.4mm²
- 6. Material 0.32mm dick
- 5 Kennziffer für Drahtgrößenbereich (15)
- 4 — Bereich wird beim Kontaktieren abgetrennt
- 3 Kammer nach Zchnng. 96-52884-70 Rev. 1
- 2. Einsatz Temperatur incl. Stromerwärmung 120° C Kurzzeitig (max. 10 min.) 140° C
- 1 Kontakt geeignet für: Lackdraht, Einzeldraht Ø0.60...0.80mm

PRELIMINARY	969125-2	1	CuNiSi	VERZINNT
	969125-1	A	CuNiSi	VORVERZINNT
CUSTOMER PN	PN	REV	MATERIAL	FINISH

THIS DRAWING IS A CONTROLLED DOCUMENT. DIESE ZEICHNUNG IST EIN KONTROLLIERTES DOKUMENT.		DWN Tongi 17.12.96	TE Connectivity		
DIMENSIONS: MASSEHHEITEN mm		CHK Ploßner 17.12.96			
TOLERANCES UNLESS OTHERWISE SPECIFIED: ALLGEMEINTOLERANZEN		APVD -	NAME MAG-MATE TERMINAL MIT AUßENLIEGENDER KONTAKTFEDER		
0 PLC ± - 1 PLC ± 0.2 2 PLC ± - 3 PLC ± - 4 PLC ± - ANGLES / WINKEL ± -		PRODUCT SPEC PRODUKTSPEZ. -	SIZE A2	CAGE CODE 00779	DRAWING NO. ZEICHNUNGS-NR. C=969125
MATERIAL -		FINISH / OBERFLÄCHE / FARBE -	WEIGHT GEWICHT -	SCALE MASSTAB 10:1	SHEET BLATT 1 OF 1
CUSTOMER DRAWING / KUNDENZEICHNUNG			RESTRICTED TO NUR FUER	REV A3	

单击下面可查看定价，库存，交付和生命周期等信息

[>>TE Connectivity\(泰科\)](#)