

## 技术参数表 | 型号: 2006-1302

3线普通接线端子; 6 mm<sup>2</sup>; 适于Ex e II应用; 侧面/中心标记; 适于35 x 15 和 35 x 7.5导轨;  
Push-in CAGE CLAMP®; 6,00 mm<sup>2</sup>; 橙色

<https://www.wago.com/2006-1302>

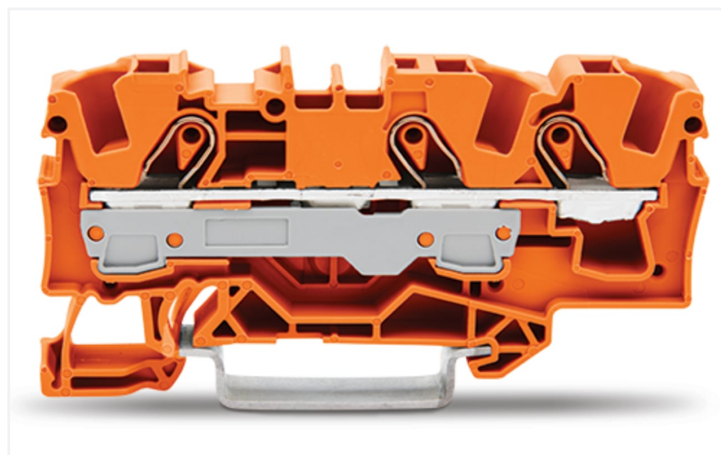
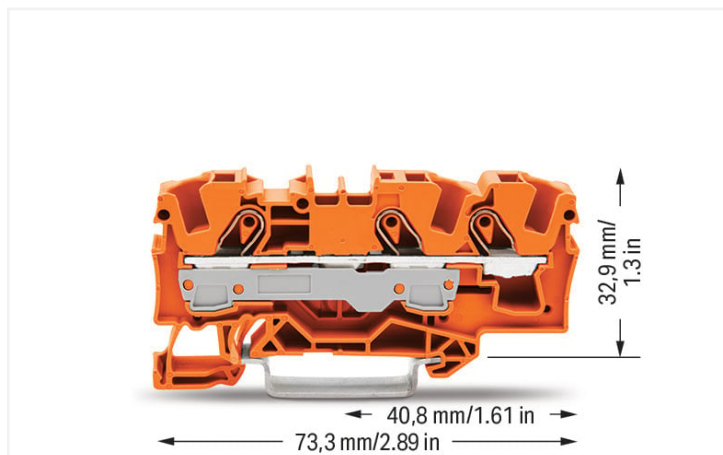

颜色: ■ 橙色

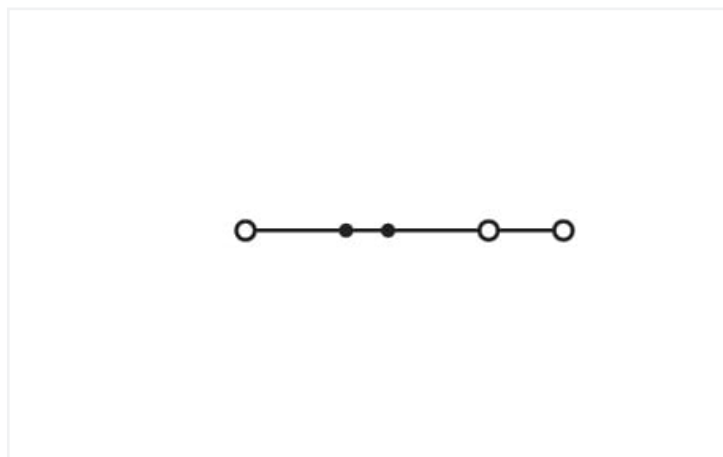

类似于插图

Through terminal block, 2006 Series, Push-in CAGE CLAMP®

This through terminal block (item number 2006-1302) is designed for quick and simple connections. Whether for industrial or building applications, you can use our through terminal blocks to connect electrical conductors quickly and safely. We offer variants for both classic through-wiring and potential distribution. Our through rail-mount terminal block is rated for 800 V and is designed to handle a rated current of up to 41 A. Ensure that the strip lengths are between 13 mm and 15 mm when connecting conductors to this through terminal block. This product features conductor terminals and utilizes Push-in CAGE CLAMP®. Our Push-in CAGE CLAMP® is a universal, maintenance-free connection solution for all conductor types, boasting a key feature: It allows direct insertion of both solid and fine-stranded conductors with ferrules without needing tools. No preparation is required; for example, crimping the conductor's ferrule is not necessary. The dimensions are 7.5 x 73.3 x 39.5 mm (width x height x depth). This through terminal block is suitable for conductor cross sections ranging from 0.5 mm<sup>2</sup> to 10 mm<sup>2</sup>. It comes with one level and three clamping points that you can use to connect a single potential. The orange housing is made of polyamide (PA66) for insulation. An operating tool is used to operate this through rail-mount terminal block. Our TOPJOB® S rail-mount terminal blocks are perfect for a wide range of industrial applications and modern building installations as they ensure secure electrical connections. You can work anywhere in the world and on any application with just a single rail-mount terminal block system. These through rail-mount terminal blocks are mounted using DIN-35 rails.. Conductors made of copper can be connected thanks to front-entry wiring. The two jumper slots enable potential distribution to other clamping points. This product is designed for specific Ex applications (please refer to the product datasheet).

### 电气参数

额定电气参数依据的标准	IEC/EN 60947-7-1		
过电压类别	III	III	II
污染等级	3	2	2
额定电压	800 V	-	-
额定浪涌电压	8 kV	-	-
额定电流	41 A	-	-

额定电气参数依据的标准	IEC/EN 60947-7-1		
Current at conductor cross-section (max.) mm <sup>2</sup>	57 A	-	-

认证	UL 1059		
	Use group	B	C
额定电压	600 V	600 V	-
额定电流	50 A	50 A	-

认证	CSA 22.2 No 158		
	Use group	B	C
额定电压	600 V	600 V	-
额定电流	50 A	50 A	-

Ex信息	
参考危险区域	详见“知识与下载——文档——其他信息：技术附录；技术说明”
额定电气参数	ATEX: PTB 05 ATEX 1030 U / IECEx: PTB 05.0014U (Ex eb IIC Gb)
额定电压EN (Ex e II)	550 V
额定电流(Ex e II)	36 A
带跨接器时的额定电流(Ex e II)	33 A

功率损失	
每极功率损失(电位)	1.3112 W
额定电流 $I_N$ ，用于指定功率损失	41 A
特定电流相关功率损失的电阻值	0.00078 $\Omega$

### 接线参数

接点	3
电位总数	1
层数	1
跨接器插孔数量	2

连接1	
连接技术	直插型笼式弹簧接线单元(Push-in CAGE CLAMP®)
操作方式	操作工具
可连接导线材料	铜
额定导线截面积	6 mm <sup>2</sup>
单股导线	0.5 ... 10 mm <sup>2</sup> / 20 ... 8 AWG
单股导线；可直接插入	2.5 ... 10 mm <sup>2</sup> / 14 ... 8 AWG
细多股导线	0.5 ... 10 mm <sup>2</sup> / 20 ... 8 AWG
细多股导线；带有绝缘冷压接头	0.5 ... 6 mm <sup>2</sup> / 20 ... 10 AWG
细多股导线；带有冷压接头；直接插入	2.5 ... 6 mm <sup>2</sup> / 16 ... 10 AWG
说明(导线截面积)	横截面较小的导线也可以直接插入。具体取决于导线特性。
剥线长度	13 ... 15 mm / 0.51 ... 0.59 inches
布线方向	正面接线

### 物理数据

厚度	7.5 mm / 0.295 inches
高度	73.3 mm / 2.886 inches
距DIN导轨上边缘的深度	32.9 mm / 1.295 inches
深度	39.5 mm / 1.555 inches

### 机械参数

安装方式	DIN-35型导轨
标记位	中央/侧面标记位

**材料参数**

说明(材料数据)	<a href="#">有关材料规范的信息请点击此处</a>
颜色	橙色
绝缘材料组别	I
绝缘材料	尼龙(PA 66)
阻燃等级UL94	V0
火灾荷载	0.231 MJ
重量	11.8 g

**环境要求**

工作温度	-35 ... +85 °C	<b>环境测试(环境条件)</b>	
持续工作温度	-60 ... +105 °C	测试规范 铁路应用 – 轨道车辆 – 电气设备	DIN EN 50155 (VDE 0115-200):2022-06
		测试程序 铁路应用 – 轨道车辆用设备 – 冲击和振动测试	DIN EN 61373 (VDE 0115-0106):2011-04
		范围/安装位置	使用寿命测试, Category 1, Class A/B
		类噪声振动功能测试	通过测试, 根据标准第8部分
		频率	f <sub>1</sub> = 5 Hz 至 f <sub>2</sub> = 150 Hz f <sub>1</sub> = 5 Hz 至 f <sub>2</sub> = 150 Hz
		加速度	0.101g (所有轴采用的最高测试水平) 0.572g (所有轴采用的最高测试水平) 5g (所有轴采用的最高测试水平)
		每轴测试时长	10 分钟 5 h
		测试方向	X, Y 和 Z轴 X, Y 和 Z轴 X, Y 和 Z轴
		监测接触故障/中断	通过
		每个轴前后的电压降测量	通过
		通过增加类噪声振动水平进行模拟使用寿命测试	通过测试, 根据标准第9部分
		扩展测试范围: 监测接触故障/中断	通过 通过
		扩展测试范围: 各轴前后电压降测量	通过 通过
		冲击测试	通过测试, 根据标准第10部分
		冲击形式	半正弦
		冲击时间	30 ms
		每轴冲击次数	3 正和3 负
		轨道车辆设备的振动和冲击应力	通过

**商业数据**

Product Group	22 (TOPJOB S)
eCl@ss 10.0	27-14-11-20
eCl@ss 9.0	27-14-11-20
ETIM 9.0	EC000897
ETIM 8.0	EC000897
PU (SPU)	25 个
包装类型	盒
原产国	DE
GTIN	4017332999700
海关税号	85369010000

**环保产品合规性**

RoHS Compliance Status	Compliant, No Exemption
------------------------	-------------------------

**认证/证书**

**般認證**



认证	标准	证书名称
CCA DEKRA Certification B.V.	IEC 60947	71-122840 REV.1
CCA DEKRA Certification B.V.	EN 60947	NTR NL 7925/1
CSA DEKRA Certification B.V.	C22.2 No. 158	1543858
cURus Underwriters Laboratories Inc.	UL 1059	E45172

**符合性宣告和製造商宣告**



认证	标准	证书名称
ATEX-Attestation of Conformity WAGO GmbH & Co. KG	-	-
EU-Declaration of Conformity WAGO GmbH & Co. KG	-	-
Railway WAGO GmbH & Co. KG	-	Railway Ready
UK-Declaration of Conformity WAGO GmbH & Co. KG	-	-

**船舶應用認證**



认证	标准	证书名称
ABS American Bureau of Shipping	EN 60947	20-HG1941090-PDA
DNV GL Det Norske Veritas, Germanischer Lloyd	-	TAE00001V2

**危險區域認證**



认证	标准	证书名称
AEx Underwriters Laboratories Inc.	UL 60079	E 185892 (AEx eb IIC Gb, Ex eb IIC Gb)
ATEX Physikalisch Technische Bundesanstalt (PTB)	EN 60079	PTB 05 ATEX 1030 U (II 2 G Ex eb IIC Gb bzw. I M 2 Ex eb I Mb)
CCCEX CQST/CNEX	GB/T 3836.3	2020312313000231 (Ex eb IIC Gb, Ex eb I Mb)
EAC Brjansker Zertifizierungsstelle	TP TC 012/2011	RU C-DE.AM02. B.00127/19 (Ex e IIC Gb U)
IECEX Physikalisch Technische Bundesanstalt (PTB)	IEC 60079	IECEX PTB 05.0014 U (Ex eb IIC resp. EX eb I Mb)
INMETRO TUV Rheinland do Brasil Ltda.	IEC 60079	TUV 12.1310 U

下载

Environmental Product Compliance

Compliance Search

Environmental Product Compliance 2006-1302

文档

Additional Information

Technical Section pdf 1032.26 KB

Bid Text			
2006-1302	17.04.2019	xml 4.13 KB	
2006-1302	17.04.2019	docx 15.06 KB	

CAD/CAE-Data

CAD data

2D/3D Models 2006-1302

CAE data	
EPLAN Data Portal 2006-1302	
WSCAD Universe 2006-1302	
ZUKEN Portal 2006-1302	

1 兼容产品

1.1 必需附件

1.1.1 端板

1.1.1.1 端板



**型号: 209-191**  
Ex e/Ex i 应用的分隔板; 厚度 3 mm; 宽度 120 mm; 橙色

**型号: 2006-1392**  
端板和隔板; 厚度 1 mm; 橙色

**型号: 2006-1391**  
端板和隔板; 厚度 1 mm; 灰色

1.2 可选附件

1.2.1 DIN导轨

1.2.1.1 安装用附件



**型号: 210-114**  
钢质导轨; 35 x 15 mm; 厚度 1.5 mm; 长度 2 m; 不带孔; 类似于EN 60715; 银色

**型号: 210-506**  
钢质导轨; 35 x 15 mm; 厚度 1.5 mm; 长度 2 m; 不带孔; 镀锌; 类似于EN 60715; 银色

**型号: 210-197**  
钢质导轨; 35 x 15 mm; 厚度 1.5 mm; 长度 2 m; 带孔; 类似于EN 60715; 银色

**型号: 210-508**  
钢质导轨; 35 x 15 mm; 厚度 1.5 mm; 长度 2 m; 带孔; 镀锌; 类似于EN 60715; 银色



**型号: 210-118**  
钢质导轨; 35 x 15 mm; 厚度 2.3 mm; 长度 2 m; 不带孔; 符合 EN 60715标准; 银色

**型号: 210-113**  
钢质导轨; 35 x 7.5 mm; 厚度 1 mm; 长度 2 m; 不带孔; 符合 EN 60715标准; 银色

**型号: 210-505**  
钢质导轨; 35 x 7.5 mm; 厚度 1 mm; 长度 2 m; 不带孔; 镀锌; 符合 EN 60715标准; 银色

**型号: 210-115**  
钢质导轨; 35 x 7.5 mm; 厚度 1 mm; 长度 2 m; 带孔; 符合 EN 60715标准; 孔宽 18 mm; 银色

### 1.2.1.1 安装用附件



**型号: 210-112**

钢质导轨; 35 x 7.5 mm; 厚度 1 mm; 长度 2 m; 带孔; 符合 EN 60715标准; \*孔宽25 mm; 银色



**型号: 210-504**

钢质导轨; 35 x 7.5 mm; 厚度 1 mm; 长度 2 m; 带孔; 镀锌; 符合 EN 60715标准; 银色



**型号: 210-198**

铜质导轨; 35 x 15 mm; 厚度 2.3 mm; 长度 2 m; 不带孔; 符合 EN 60715标准; 铜色



**型号: 210-196**

铝质导轨; 35 x 8.2 mm; 厚度 1.6 mm; 长度 2 m; 不带孔; 类似于EN 60715; 银色

### 1.2.2 保护兼警告标志

#### 1.2.2.1 罩盖



**型号: 2006-115**

保护兼警告标志; 适于5个接线端子; 有高压符号; 黑色; 黄色

### 1.2.3 安装

#### 1.2.3.1 罩盖



**型号: 709-156**

罩盖; 3类; 适合3型防护罩支架; 长度 1 m; 透明

#### 1.2.3.2 防护罩支架



**型号: 709-169**

保护盖支架; 3类; 包括固定螺丝和滚花螺母; 适合于 279 到 282 和 880 系列的轨道式接线端子; 适合 264 系列微型轨道式端子板; 适合 270 系列传感器和制动器端子板; 灰色

### 1.2.4 工具

#### 1.2.4.1 操作工具



**型号: 210-721**

操作工具; 刀口尺寸 : 5.5 x 0.8 mm; 带有绝缘手柄; 多种颜色

### 1.2.5 标记

#### 1.2.5.1 标记



**型号: 2009-145/000-012**

Mini-WSB Inline; 适于Smart Printer; 每卷 1700个标记; 5-5.2 mm可伸缩; 空白; 卡装式; 橙色



**型号: 2009-145/000-007**

Mini-WSB Inline; 适于Smart Printer; 每卷 1700个标记; 5-5.2 mm可伸缩; 空白; 卡装式; 灰色



**型号: 2009-145**

Mini-WSB Inline; 适于Smart Printer; 每卷 1700个标记; 5-5.2 mm可伸缩; 空白; 卡装式; 白色



**型号: 2009-145/000-024**

Mini-WSB Inline; 适于Smart Printer; 每卷 1700个标记; 5-5.2 mm可伸缩; 空白; 卡装式; 紫色

1.2.5.1 标记

型号: 2009-145/000-005

Mini-WSB Inline; 适于Smart Printer; 每卷1700个标记; 5-5.2 mm可伸缩; 空白; 卡装式; 红色



型号: 2009-145/000-023

Mini-WSB Inline; 适于Smart Printer; 每卷1700个标记; 5-5.2 mm可伸缩; 空白; 卡装式; 绿色



型号: 2009-145/000-006

Mini-WSB Inline; 适于Smart Printer; 每卷1700个标记; 5-5.2 mm可伸缩; 空白; 卡装式; 蓝色



型号: 2009-145/000-002

Mini-WSB Inline; 适于Smart Printer; 每卷1700个标记; 5-5.2 mm可伸缩; 空白; 卡装式; 黄色



型号: 248-501/000-012

Mini-WSB标记牌; 详见卡片; not stretchable; 空白; 卡装式; 橙色



型号: 248-501/000-017

Mini-WSB标记牌; 详见卡片; not stretchable; 空白; 卡装式; 浅绿色



型号: 248-501/000-007

Mini-WSB标记牌; 详见卡片; not stretchable; 空白; 卡装式; 灰色



型号: 248-501

Mini-WSB标记牌; 详见卡片; not stretchable; 空白; 卡装式; 白色



型号: 248-501/000-024

Mini-WSB标记牌; 详见卡片; not stretchable; 空白; 卡装式; 紫色



型号: 248-501/000-005

Mini-WSB标记牌; 详见卡片; not stretchable; 空白; 卡装式; 红色



型号: 248-501/000-023

Mini-WSB标记牌; 详见卡片; not stretchable; 空白; 卡装式; 绿色



型号: 248-501/000-006

Mini-WSB标记牌; 详见卡片; not stretchable; 空白; 卡装式; 蓝色



型号: 248-501/000-002

Mini-WSB标记牌; 详见卡片; not stretchable; 空白; 卡装式; 黄色



型号: 2009-115/000-012

WMB-Inline; 适于Smart Printer; 每卷1500个标记; 5-5.2 mm可伸缩; 空白; 卡装式; 橙色



型号: 2009-115/000-017

WMB-Inline; 适于Smart Printer; 每卷1500个标记; 5-5.2 mm可伸缩; 空白; 卡装式; 浅绿色



型号: 2009-115/000-007

WMB-Inline; 适于Smart Printer; 每卷1500个标记; 5-5.2 mm可伸缩; 空白; 卡装式; 灰色



型号: 2009-115

WMB-Inline; 适于Smart Printer; 每卷1500个标记; 5-5.2 mm可伸缩; 空白; 卡装式; 白色



型号: 2009-115/000-024

WMB-Inline; 适于Smart Printer; 每卷1500个标记; 5-5.2 mm可伸缩; 空白; 卡装式; 紫色



型号: 2009-115/000-023

WMB-Inline; 适于Smart Printer; 每卷1500个标记; 5-5.2 mm可伸缩; 空白; 卡装式; 绿色



型号: 2009-115/000-006

WMB-Inline; 适于Smart Printer; 每卷1500个标记; 5-5.2 mm可伸缩; 空白; 卡装式; 蓝色



型号: 2009-115/000-002

WMB-Inline; 适于Smart Printer; 每卷1500个标记; 5-5.2 mm可伸缩; 空白; 卡装式; 黄色



型号: 793-501/000-012

WMB标记卡; 详见卡片; not stretchable; 空白; 卡装式; 橙色



型号: 793-501/000-017

WMB标记卡; 详见卡片; not stretchable; 空白; 卡装式; 浅绿色



型号: 793-501/000-007

WMB标记卡; 详见卡片; not stretchable; 空白; 卡装式; 灰色



型号: 793-501

WMB标记卡; 详见卡片; not stretchable; 空白; 卡装式; 白色



型号: 793-501/000-024

WMB标记卡; 详见卡片; not stretchable; 空白; 卡装式; 紫色



型号: 793-501/000-005

WMB标记卡; 详见卡片; not stretchable; 空白; 卡装式; 红色



型号: 793-501/000-023

WMB标记卡; 详见卡片; not stretchable; 空白; 卡装式; 绿色



型号: 793-501/000-006

WMB标记卡; 详见卡片; not stretchable; 空白; 卡装式; 蓝色



型号: 793-501/000-002

WMB标记卡; 详见卡片; not stretchable; 空白; 卡装式; 黄色



型号: 793-5501/000-012

WMB标记卡; 详见卡片; 用于接线端子厚度5-17.5 mm; 5-5.2 mm可伸缩; 空白; 卡装式; 橙色



型号: 793-5501/000-017

WMB标记卡; 详见卡片; 用于接线端子厚度5-17.5 mm; 5-5.2 mm可伸缩; 空白; 卡装式; 浅绿色



型号: 793-5501/000-007

WMB标记卡; 详见卡片; 用于接线端子厚度5-17.5 mm; 5-5.2 mm可伸缩; 空白; 卡装式; 灰色



型号: 793-5501

WMB标记卡; 详见卡片; 用于接线端子厚度5-17.5 mm; 5-5.2 mm可伸缩; 空白; 卡装式; 白色



型号: 793-5501/000-024

WMB标记卡; 详见卡片; 用于接线端子厚度5-17.5 mm; 5-5.2 mm可伸缩; 空白; 卡装式; 紫色



型号: 793-5501/000-005

WMB标记卡; 详见卡片; 用于接线端子厚度5-17.5 mm; 5-5.2 mm可伸缩; 空白; 卡装式; 红色



型号: 793-5501/000-023

WMB标记卡; 详见卡片; 用于接线端子厚度5-17.5 mm; 5-5.2 mm可伸缩; 空白; 卡装式; 绿色



型号: 793-5501/000-006

WMB标记卡; 详见卡片; 用于接线端子厚度5-17.5 mm; 5-5.2 mm可伸缩; 空白; 卡装式; 蓝色



型号: 793-5501/000-002

WMB标记卡; 详见卡片; 用于接线端子厚度5-17.5 mm; 5-5.2 mm可伸缩; 空白; 卡装式; 黄色



### 1.2.5.2 标记支架



型号: 2009-198

适配器; 灰色

### 1.2.5.3 标记条



型号: 2009-110

标记条; 适于Smart Printer; 卷装; not stretchable; 空白; 卡装式; 白色

### 1.2.5.4 组标记支架



型号: 2009-191

组标记支架; 灰色



型号: 2009-192

组标记支架; 灰色



型号: 2009-193

组标记支架; 灰色

## 1.2.6 测试与测量

### 1.2.6.1 测试用附件



型号: 2006-511

模块化TOPJOB®S连接器; 模块化; 适用于跨接器接点槽; 1极; 6,00 mm<sup>2</sup>; 灰色



型号: 210-136

测试插头; 2 mm Ø; 带500 mm长电缆; 红色



型号: 2009-182

测试插头; 适用最大 2.5 mm<sup>2</sup>; 可不使用任何工具与单根测试导线 (0.08 - 2.5 mm<sup>2</sup>) 连接; 灰色



型号: 2009-174

测试插头适配器; 适于测试插头4 mm Ø; 用于测试 TOPJOB® S 轨道式端子板; 灰色



型号: 2006-549

间隔模块; 模块化; 例如, 用于间隔已跨接的接线端子; 灰色

## 1.2.7 端板

### 1.2.7.1 端板



型号: 2006-1394

隔板; 厚度 2 mm; 凸出型; 橙色



型号: 2006-1393

隔板; 厚度 2 mm; 凸出型; 灰色

## 1.2.8 终端挡块

### 1.2.8.1 安装用附件



型号: 249-117

终端挡块; 宽度10 mm; 适于35 x 15 和 35 x 7.5导轨; 灰色



型号: 249-116

终端挡块; 宽度6 mm; 适于35 x 15 和 35 x 7.5导轨; 灰色



## 1.2.9 罩盖

### 1.2.9.1 罩盖



型号: 2006-191

封闭帽; 用于导线进线孔和操作孔; 灰色

## 1.2.10 跨接器

### 1.2.10.1 跨接器



型号: 2006-405/011-000

起点跨接器; 3插脚; 绝缘; 浅灰色



型号: 2006-402

跨接器; 2插脚; 绝缘; 浅灰色



型号: 2006-403

跨接器; 3插脚; 绝缘; 浅灰色



型号: 2006-404

跨接器; 4插脚; 绝缘; 浅灰色



型号: 2006-405

跨接器; 5插脚; 绝缘; 浅灰色



型号: 2006-433

跨接器; 从1到3; 绝缘; 浅灰色



型号: 2006-434

跨接器; 从1到4; 绝缘; 浅灰色



型号: 2006-435

跨接器; 从1到5; 绝缘; 浅灰色



型号: 2006-499

高低跨接器; 从2006/2004至2004/2002/2001系列; 从2206/2204至2204/2202/2201系列; 绝缘; 浅灰色



型号: 2016-499

高低跨接器; 从2016/2010至2010/2006/2004/2002系列; 从2216/2210至2210/2206/2204/2202系列; 绝缘; 浅灰色

## 安装说明

### 连接导线

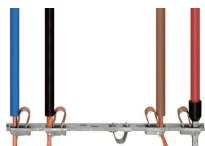

#### 导线类型概览

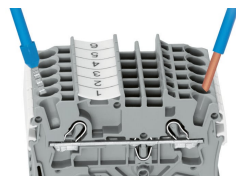

单股导线和加有冷压接头的导线均可直接插入

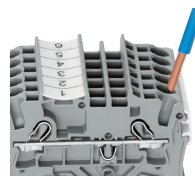

#### 直接插入导线:

从高于额定截面积一个等级到低于额定截面积两个等级的单股导线, 均可直接插入, 无需任何工具。

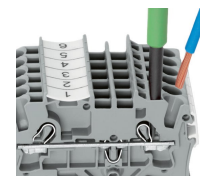

#### 使用操作工具插入导线:

对于不能直接插入的未经处理的多股导线或截面积过小的单股导线, 仍需按照万可传统笼式弹簧 (CAGE CLAMP®) 操作方式使用螺丝刀进行接线。

#### 优点:

垂直插入操作工具即可打开弹簧。进线方向与操作工具呈小于15度角, 以便接线。

### 图中为使用859系列3插脚梳状跨接器进行跨接操作

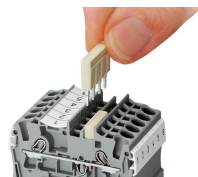

插入梳状跨接器, 用力按压直至其完全压入。

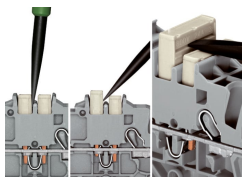

#### 拆下梳状跨接器:

将螺丝刀插入两个跨接器之间的缝隙, 随后即可将跨接器拉出来。将螺丝刀置于跨接器中心, 多达五个触点 (如上所示), 或置于跨接器两端, 多达五个触点。

图中为使用859系列3插脚梳状跨接器进行跨接操作

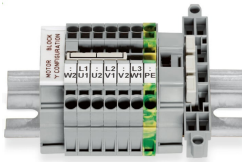

该跨接器专门用于建立“星形接法的公共点”，其应用领域为装有TOPJOB® S轨装接线端子的电动机端子板。

图中为使用859系列3插脚梳状跨接器进行跨接操作

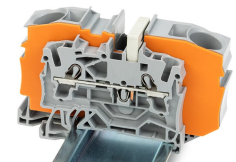
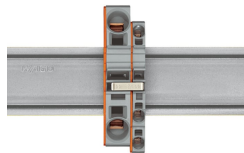
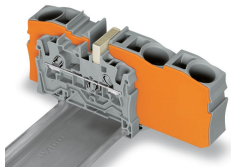

高低跨接器可在不同大小的接线端子之间进行跨接，而不会占用接线位。它可有效解决使用长导线连接时产生电压降的问题。大截面导线可很方便的在现场分接到较小截面导线上。  
使用专用薄端板覆盖开口侧，可在任一方向进行跨接。其他相差较小的普通接线端子可以根据需要通过梳状跨接器进行跨接。

**进行高低跨接时**，必须在跨接的接线端子之间放置端板。

**高低跨接器 (2006-499)** 可将6/4mm<sup>2</sup> (10/12AWG) 接线端子 (2006/2004系列) 与4/2.5/1.5mm<sup>2</sup> (AWG12/14/16) 接线端子 (2004/2002/2001系列) 进行跨接。

**高低跨接器 (2016-499)** 可将16/10mm<sup>2</sup> (16/8AWG) 接线端子 (2016/2010系列) 与10/6/4/2.5mm<sup>2</sup> (8/10/12/14AWG) 接线端子 (2010/2006/2004/2002系列) 进行跨接。

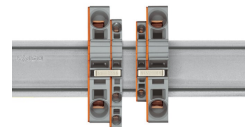
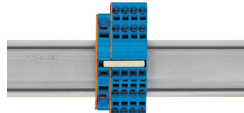
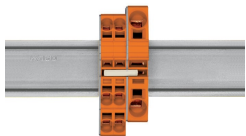

**使用梳状跨接器进行高低跨接：**  
在接线端子开口侧 (放置有隔板) 进行高低跨接，额定截面积为16mm<sup>2</sup> (6AWG) 和10mm<sup>2</sup> (8AWG) 时，可跨接小于该额定截面积最多2个等级的端子。额定截面积为6/4/2.5mm<sup>2</sup> (10/12/14AWG) 时，可跨接小于该额定截面积1个等级的端子。例如：在16mm<sup>2</sup> (6AWG) 和6mm<sup>2</sup> (10AWG) 端子之间 (如图所示) 或10mm<sup>2</sup> (8AWG) 和4mm<sup>2</sup> (12AWG) 端子之间进行高低跨接。

**使用梳状跨接器进行高低跨接：**  
在接线端子封闭侧 (放置有隔板) 进行跨接，可跨接小于额定截面积2个等级的端子。例如：在16mm<sup>2</sup> (6AWG) 和6mm<sup>2</sup> (10AWG) 端子之间或在6mm<sup>2</sup> (10AWG) 和2.5mm<sup>2</sup> (14AWG) 端子之间进行跨接 (如图所示)。

**注意：**  
输出的电流总额不得超过高低跨接器/梳状跨接器的额定电流。

测试

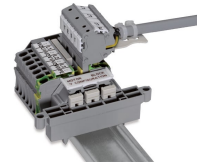
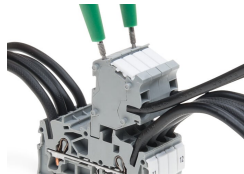

TOPJOB® S模块化接插式连接器可连接与其所连端子相同截面积范围的导线，从而提供了额外的接线可能性。

TOPJOB® S连接器带有直径2mm的测试插孔，可使用2极电压测试器方便地进行电压测量

电机接线用轨装式接线端子

测试插头适配器 (2009-174, CAT II) 可连接 Ø 4mm测试插头，适用于2000至2016系列端子



测试插头 (2009-182) 适用于2000至2016系列端子，无需工具即可连接截面积最大为2.5mm<sup>2</sup> (12AWG) 的导线

标记

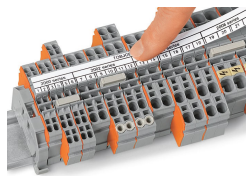
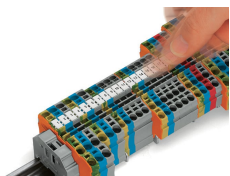

将WMB卷装标记牌安装到标记位上。

TOPJOB® S系列2009-193组标记支架 (配有标记条) , 适用于所有2001至2016系列TOPJOB® S轨装接线端子不能越过端板安装!

防爆应用

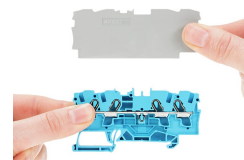
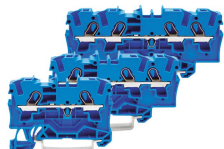
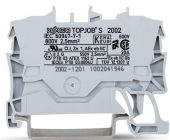

带蓝色绝缘外壳的普通接线端子适于Ex i应用

所有普通和保护接地接线端子都适于Ex e II应用。

**适于Ex e/Ex i应用的分隔板**  
必须在Ex e/Ex i隔板正后方的接线端子上加装一片端板。

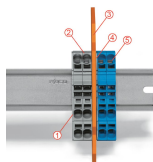

Ex e II/Ex i端子排

**注意：**  
接线端子与分隔板的卡脚方向要求一致。

隔板位于Ex e II和Ex i端子排之间。  
端板  
Ex e II接线端子  
适于Ex e/Ex i应用的分隔板  
端板  
Ex i接线端子  
根据EN 50020规定, 在Ex和Ex i电路同时使用时, 它们之间必须要保持最小50mm的距离。当在公共DIN导轨上同时安装万可的Ex i和Ex e接线端子时, 使用我们提供的Ex e/Ex i分隔板可为您节省大量空间。

单击下面可查看定价，库存，交付和生命周期等信息

[>>WAGO](#)