

产品名称	XREE8.3-50MH-H	产品编号		日期	2023-3-23
------	----------------	------	--	----	-----------

## 1. 外形尺寸图：（单位：mm）

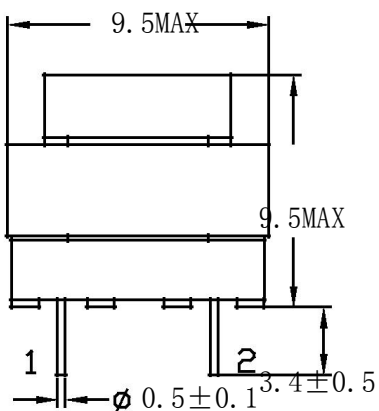

ELEVATION VIEW

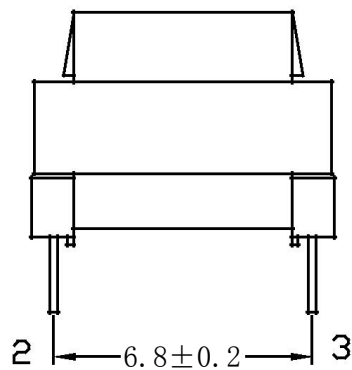

SIDE VIEW

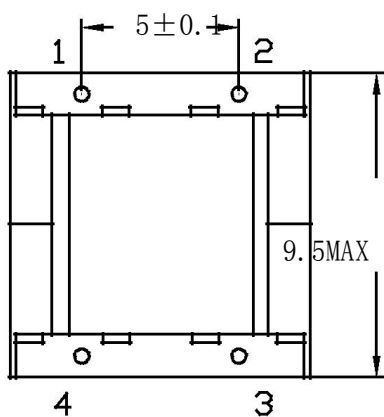

BOTTOM VIEW

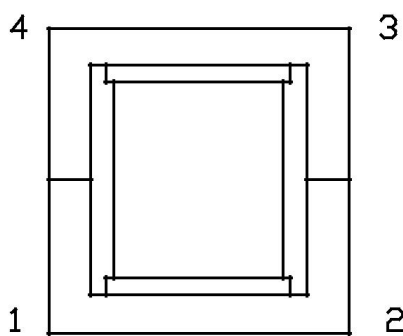

TOP VIEW

## 2. 原理图：

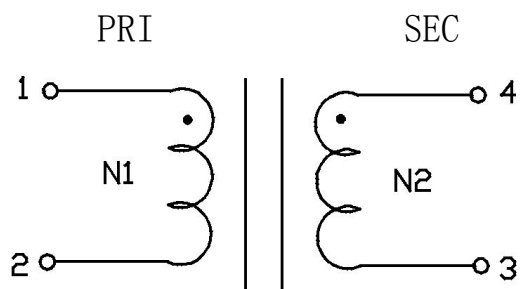

## 3. 结构图：

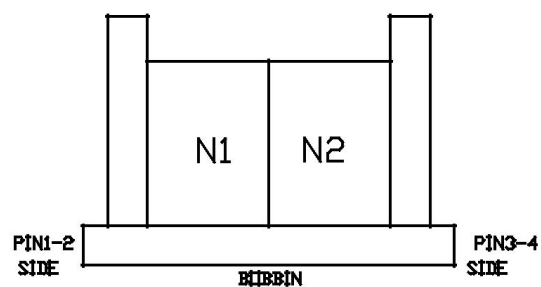

产品名称	XREE8.3-50MH-H	产品编号		日期	2023-3-23
------	----------------	------	--	----	-----------

#### 4. 绕制方法:

序号	绕组	线径	起绕-终绕	圈数	外包胶带	备注
1	N1	2UEW- $\phi 0.12 \times 1P$	1-2	112Ts		圈数参考 以电感量为准
2	N2	2UEW- $\phi 0.12 \times 1P$	4-3	112Ts		
3	TAPE	M/TAPE 5.0mm			2Ts	

#### 5. 电气性能: (AT 25°C)

- 电感测试: ( $f=1KHz$  0.25V)  
 $L(1-2), L(4-3)=50mH$  MIN
- 直流铜阻:  
 $R(1-2)=4\ \Omega$  MAX  
 $R(4-3)=4\ \Omega$  MAX
- 耐压测试: (AC 50HZ)  
初级对次级: AC600V 5mA 2S  
初次级对磁芯: AC600V 5mA 2S

#### 6. 技术要求:

- 变压器需按要求测试相位, 绕线需均匀, 紧密, 无打结交叉现象。
- 磁芯装配整齐, 外包 4mm 胶带 2Ts。
- 注意引线开路: 配线时引线及针脚段要有一定松度, 焊锡温度为  $380^{\circ}C \pm 20^{\circ}C$ , 将产品脚呈 45 度歪斜浸入锡里约 3~4 秒。
- 变压器胶带为阻黄。
- 变压器需含浸, 烘干处理。

产品名称	XREE8.3-50MH-H	产品编号		日期	2023-3-23
------	----------------	------	--	----	-----------

## 8. 环保产品物质含量限制标准:

### 8.1 元器件物质含量限制标准:

名称	镉 Cadmium	铅 Lead	汞 Mercury	六价铬 Chromium (vi)	溴化联苯 Polybrominat ed biphenyls	溴化联苯醚 Poty brominated dipheryl ethers
化学符号	Cd	Pb	Hg	Cr6 <sup>+</sup>	PBB'S	PBDE'S
电子、五金、 塑胶、线材	<5PPM	<90PPM	<5PPM	<100PPM	<1000PPM	<1000PPM
无铅焊锡	<5PPM	<700PPM	<5PPM	<100PPM	/	/

### 8.2 包装材料低毒标准:

名称	镉	铅	汞	六价铬	溴化联苯	溴化联苯醚
包装箱	Cd+ Pb+ Hg+ Cr6 <sup>+</sup> <100PPM				<5PPM	<5PPM
白盒						
PE 袋						
汽泡袋						
其它包材						

### 8.3 生产过程中的禁用物质:

#### 8.3.1 损耗臭氧层物质:

CFC (氟氯烃)、HCFC (氢氟氯烃)、溴代甲烷、三氯乙烷、四氯乙烯。

#### 8.3.2 有机氯化溶剂:

三氯乙烷、二氯乙烷、二氯乙烯、亚甲基氯化物、氯仿、四氯乙烯。

## 9. 材料清单:

NO.	名称 ITEM	材料 MATERIAL	制造厂商	UL 号
1	磁芯	EE8.3-T12K	山东恒瑞磁性材料有限公司	-----
2	漆包线	2UEWΦ0.12	安徽铜陵铜材有限公司	E206882
3	骨架	EE8.3 (电木 151A5)	东莞市联洋电子有限公司	E59481
4	焊锡	Sn-0.7Cu	天津市恒固科技有限公司	-----
5	助焊剂	8EB3	天津市恒固科技有限公司	-----
6	凡立水	E962	珠海长先新材料科技股份有限公司	E335405
7	麦拉胶带	M/TAPE 5.0mm	常熟市良益胶带工业有限公司	E165111

单击下面可查看定价，库存，交付和生命周期等信息

[>>XR\(祥如\)](#)