

**GigaDevice Semiconductor Inc.**

**GD32E503Z-EVAL 评估板  
用户指南  
V1.2**

# 目录

目录.....	1
图.....	4
表.....	5
1. 简介.....	6
2. 功能引脚分配.....	6
3. 入门指南.....	8
4. 硬件设计概述.....	8
4.1. 供电电源.....	8
4.2. 启动方式选择.....	8
4.3. LED 指示灯.....	9
4.4. 按键.....	9
4.5. ADC.....	9
4.6. DAC.....	9
4.7. CAN.....	10
4.8. USART.....	10
4.9. I2C.....	10
4.10. I2S.....	11
4.11. SPI.....	11
4.12. NAND.....	11
4.13. LCD.....	12
4.14. SDIO.....	12
4.15. USB.....	12
4.16. Extension.....	13
4.17. GD-Link.....	13
4.18. MCU.....	14
5. 例程使用指南.....	15
5.1. GPIO 流水灯.....	15
5.1.1. DEMO 目的.....	15
5.1.2. DEMO 执行结果.....	15
5.2. GPIO 按键轮询模式.....	15

5.2.1.	DEMO 目的 .....	15
5.2.2.	DEMO 执行结果 .....	15
<b>5.3.</b>	<b>EXTI 按键中断模式 .....</b>	<b>16</b>
5.3.1.	DEMO 目的 .....	16
5.3.2.	DEMO 执行结果 .....	16
<b>5.4.</b>	<b>串口打印 .....</b>	<b>16</b>
5.4.1.	DEMO 目的 .....	16
5.4.2.	DEMO 执行结果 .....	16
<b>5.5.</b>	<b>串口中断收发 .....</b>	<b>17</b>
5.5.1.	DEMO 目的 .....	17
5.5.2.	DEMO 执行结果 .....	17
<b>5.6.</b>	<b>串口 DMA 收发 .....</b>	<b>17</b>
5.6.1.	DEMO 目的 .....	17
5.6.2.	DEMO 执行结果 .....	17
<b>5.7.</b>	<b>ADC 温度传感器_Vrefint .....</b>	<b>18</b>
5.7.1.	DEMO 目的 .....	18
5.7.2.	DEMO 执行结果 .....	18
<b>5.8.</b>	<b>ADC0 和 ADC1 跟随模式 .....</b>	<b>19</b>
5.8.1.	DEMO 目的 .....	19
5.8.2.	DEMO 执行结果 .....	19
<b>5.9.</b>	<b>ADC0 和 ADC1 规则并行模式 .....</b>	<b>19</b>
5.9.1.	DEMO 目的 .....	19
5.9.2.	DEMO 执行结果 .....	20
<b>5.10.</b>	<b>ADC 差分通道模式 .....</b>	<b>20</b>
5.10.1.	DEMO 目的 .....	20
5.10.2.	DEMO 执行结果 .....	20
<b>5.11.</b>	<b>DAC 输出电压值 .....</b>	<b>21</b>
5.11.1.	DEMO 目的 .....	21
5.11.2.	DEMO 执行结果 .....	21
<b>5.12.</b>	<b>I2C 访问 EEPROM .....</b>	<b>21</b>
5.12.1.	DEMO 目的 .....	21
5.12.2.	DEMO 执行结果 .....	21
<b>5.13.</b>	<b>SPI FLASH .....</b>	<b>22</b>
5.13.1.	DEMO 目的 .....	22
5.13.2.	DEMO 执行结果 .....	22
<b>5.14.</b>	<b>I2S 音频播放 .....</b>	<b>23</b>
5.14.1.	DEMO 目的 .....	23
5.14.2.	DEMO 执行结果 .....	23

<b>5.15. NAND 存储器</b> .....	<b>23</b>
5.15.1. DEMO 目的 .....	23
5.15.2. DEMO 执行结果 .....	23
<b>5.16. LCD 触摸屏</b> .....	<b>24</b>
5.16.1. DEMO 目的 .....	24
5.16.2. DEMO 执行结果 .....	24
<b>5.17. SD 卡测试</b> .....	<b>25</b>
5.17.1. DEMO 目的 .....	25
5.17.2. DEMO 执行结果 .....	25
<b>5.18. CAN</b> .....	<b>26</b>
5.18.1. DEMO 目的 .....	26
5.18.2. DEMO 执行结果 .....	26
<b>5.19. RCU 时钟输出</b> .....	<b>26</b>
5.19.1. DEMO 目的 .....	26
5.19.2. DEMO 执行结果 .....	26
<b>5.20. CTC 校准</b> .....	<b>27</b>
5.20.1. DEMO 目的 .....	27
5.20.2. DEMO 执行结果 .....	27
<b>5.21. PMU 睡眠模式唤醒</b> .....	<b>27</b>
5.21.1. DEMO 目的 .....	27
5.21.2. DEMO 执行结果 .....	27
<b>5.22. RTC 日历</b> .....	<b>27</b>
5.22.1. DEMO 目的 .....	27
5.22.2. DEMO 执行结果 .....	27
<b>5.23. SHRTIMER 和 TIMER 呼吸灯</b> .....	<b>28</b>
5.23.1. DEMO 目的 .....	28
5.23.2. DEMO 执行结果 .....	28
<b>5.24. USBD 键盘</b> .....	<b>28</b>
5.24.1. DEMO 目的 .....	28
5.24.2. DEMO 执行结果 .....	29
<b>6. 版本历史</b> .....	<b>30</b>

## 图

图 4-1. 供电电源原理图.....	8
图 4-2. 启动方式选择原理图.....	8
图 4-3. LED 功能原理图.....	9
图 4-4. 按键功能原理图.....	9
图 4-5. ADC 原理图 .....	9
图 4-6. DAC 原理图 .....	9
图 4-7. CAN 原理图 .....	10
图 4-8. USART 原理图.....	10
图 4-9. I2C 原理图.....	10
图 4-10. I2S 原理图.....	11
图 4-11. SPI 原理图 .....	11
图 4-12. NAND 原理图.....	11
图 4-13. LCD 原理图.....	12
图 4-14. SDIO 原理图 .....	12
图 4-15. USB 原理图.....	12
图 4-16. Extension 原理图 .....	13
图 4-17. GD-Link 原理图 .....	13
图 4-18. MCU 原理图 .....	14

## 表

表 2-1. 引脚分配.....	6
表 6-1. 版本历史.....	30

## 1. 简介

GD32E503Z-EVAL 评估板使用 GD32E503ZET6 作为主控制器。评估板使用 GD-Link Mini USB 接口提供 5V 电源。提供包括扩展引脚在内的及 Reset, Boot, K2, LED, I2S, I2C-EEPROM, LCD, NAND Flash, SPI-Flash, SDIO, USB, USART 转 USB 接口等外设资源。更多关于开发板的资料可以查看 GD32E503Z-EVAL-Rev1.0 原理图。

## 2. 功能引脚分配

表 2-1. 引脚分配

功能	引脚	描述
LED	PF0	LED1
	PF1	LED2
	PF2	LED3
	PF3	LED4
RESET		K1-Reset
KEY	PA0	KEY_A
	PC13	KEY_B
	PF5	KEY_C
	PF4	KEY_D
	PB10	KEY_Cet
ADC	PC3	ADC01_IN13
CAN	PD0	CAN0_RX
	PD1	CAN0_TX
DAC	PA4	DAC_OUT0
	PA5	DAC_OUT1
USART	PA9	RS232_TX
	PA10	RS232_RX
I2C	PB6	I2C0_SCL
	PB7	I2C0_SDA
I2S	PB15	I2S_SD
	PB13	I2S_CK
	PB12	I2S_WS
	PC6	I2S_MCK
SPI	PE3	SPIFlash_CS
	PA5	SPI0_SCK
	PA6	SPI0_MISO
	PA7	SPI0_MOSI
NAND Flash	PD14	EXMC_D0
	PD15	EXMC_D1
	PD0	EXMC_D2

功能	引脚	描述
	PD1	EXMC_D3
	PE7	EXMC_D4
	PE8	EXMC_D5
	PE9	EXMC_D6
	PE10	EXMC_D7
	PD11	EXMC_A16
	PD12	EXMC_A17
	PD4	EXMC_NOE
	PD5	EXMC_NWE
	PD6	EXMC_NWAIT
	PD7	EXMC_NCE1
LCD	PD14	EXMC_D0
	PD15	EXMC_D1
	PD0	EXMC_D2
	PD1	EXMC_D3
	PE7	EXMC_D4
	PE8	EXMC_D5
	PE9	EXMC_D6
	PE10	EXMC_D7
	PE11	EXMC_D8
	PE12	EXMC_D9
	PE13	EXMC_D10
	PE14	EXMC_D11
	PE15	EXMC_D12
	PD8	EXMC_D13
	PD9	EXMC_D14
	PD10	EXMC_D15
	PE2	EXMC_A23
	PD4	EXMC_NOE
PD5	EXMC_NWE	
PG9	EXMC_NE1	
SDIO	PD2	SDIO_CMD
	PC12	SDIO_CLK
	PC8	SDIO_DAT0
	PC9	SDIO_DAT1
	PC10	SDIO_DAT2
	PC11	SDIO_DAT3
USB	PA11	USB_DM
	PA12	USB_DP



### 3. 入门指南

评估板使用 GD-Link Mini USB 提供 5V 电源。下载程序到评估板需要使用 GD-Link 工具，在选择正确的启动方式并且上电后，LEDPWR 将被点亮，表明评估板供电正常。

所有例程提供了 Keil 和 IAR 两个版本，其中 Keil 版的工程是基于 Keil MDK-ARM 5.26 uVision5 创建的，IAR 版的工程是基于 IAR Embedded Workbench for ARM 8.32.1 创建的。在使用过程中有如下几点需要注意：

- 1、如果使用 Keil uVision5 打开工程，安装 GigaDevice.GD32E50x\_DFP.1.3.0.pack，以加载相关文件。
- 2、如果使用 IAR 打开工程，安装 IAR\_GD32E50x\_ADDON\_1.3.0.exe，以加载相关文件。

### 4. 硬件设计概述

#### 4.1. 供电电源

图4-1. 供电电源原理图

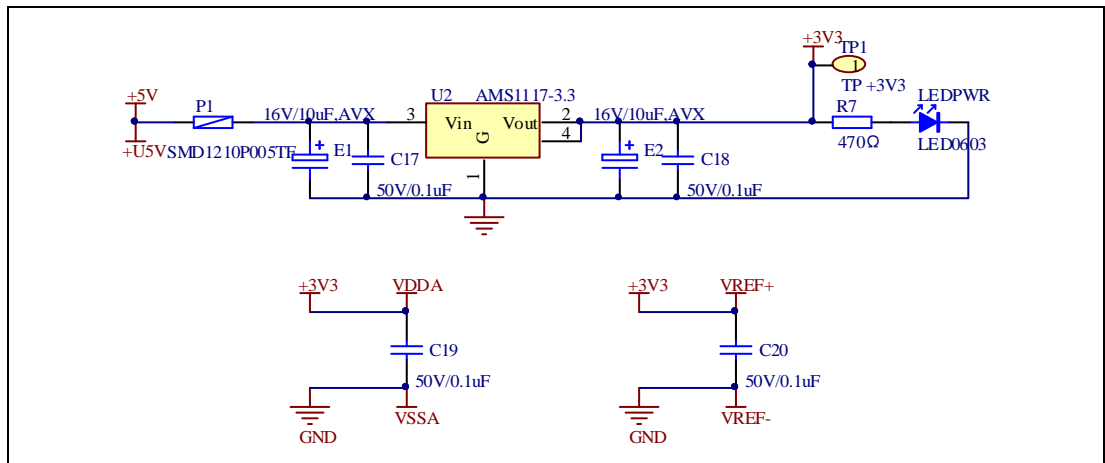

#### 4.2. 启动方式选择

图4-2. 启动方式选择原理图

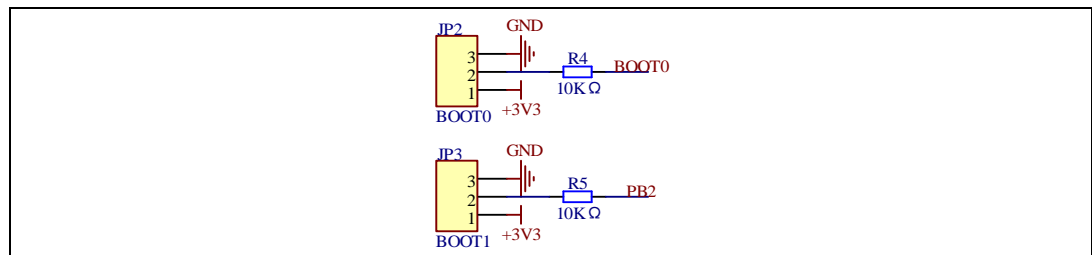

### 4.3. LED 指示灯

图4-3. LED功能原理图

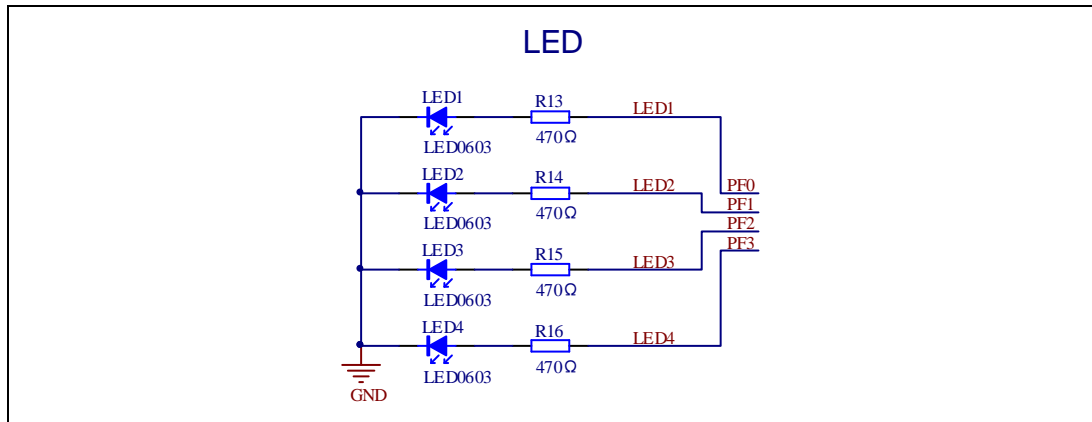

### 4.4. 按键

图4-4. 按键功能原理图

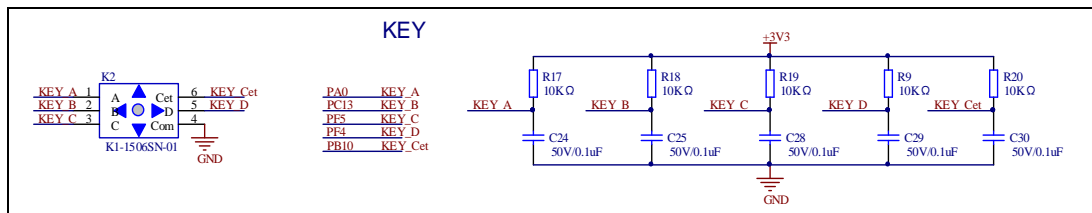

### 4.5. ADC

图4-5. ADC原理图

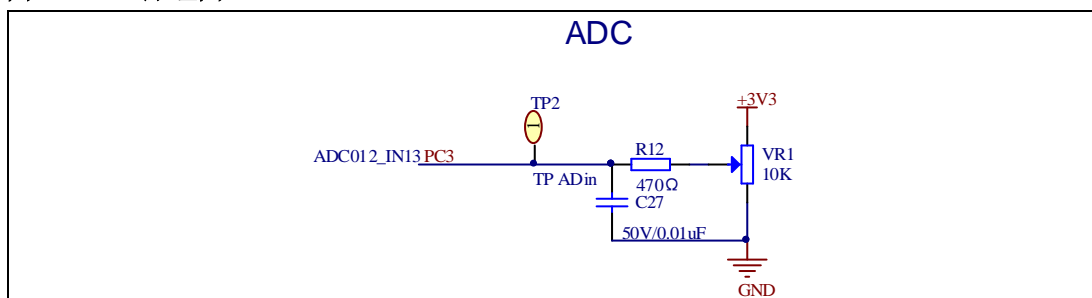

### 4.6. DAC

图4-6. DAC原理图

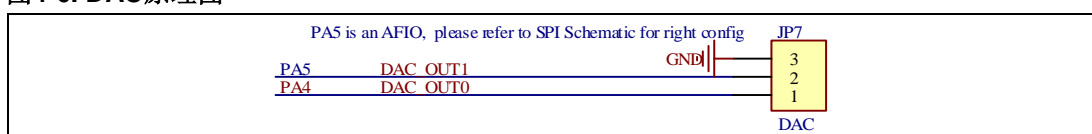

## 4.7. CAN

图4-7. CAN原理图

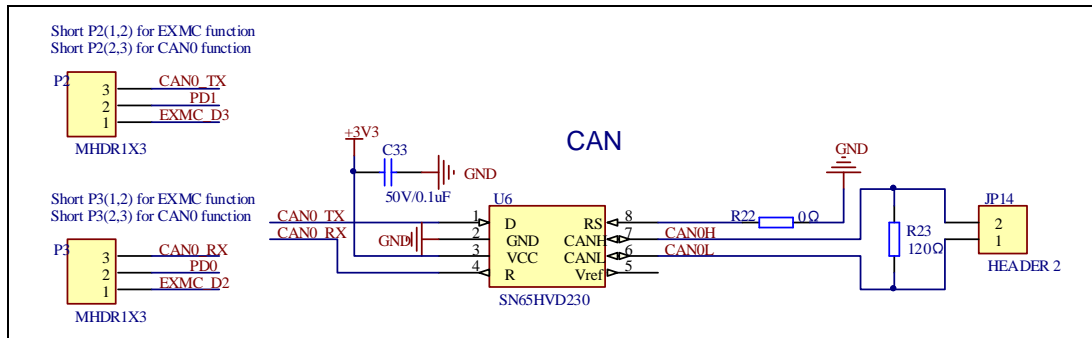

## 4.8. USART

图4-8. USART原理图

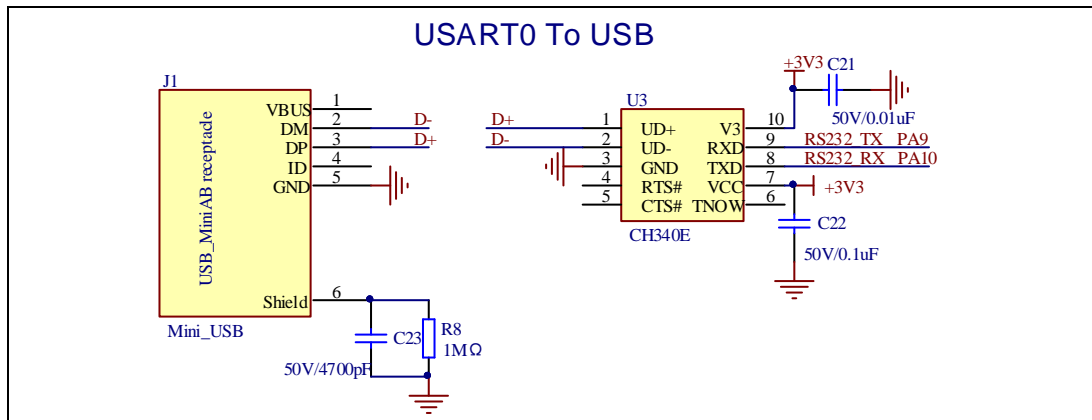

## 4.9. I2C

图4-9. I2C原理图

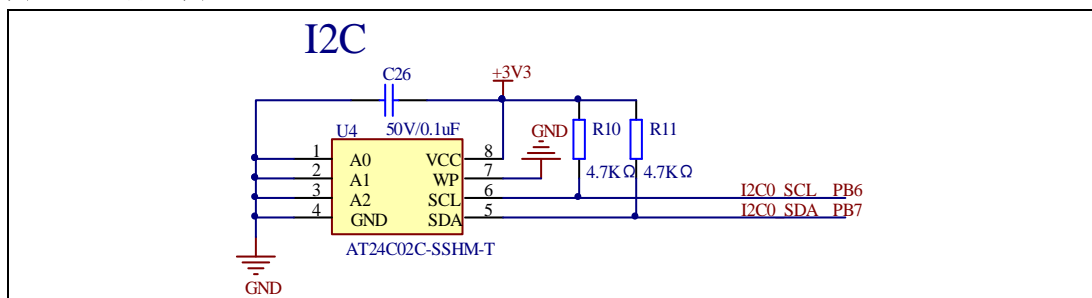

## 4.10. I2S

图4-10. I2S原理图

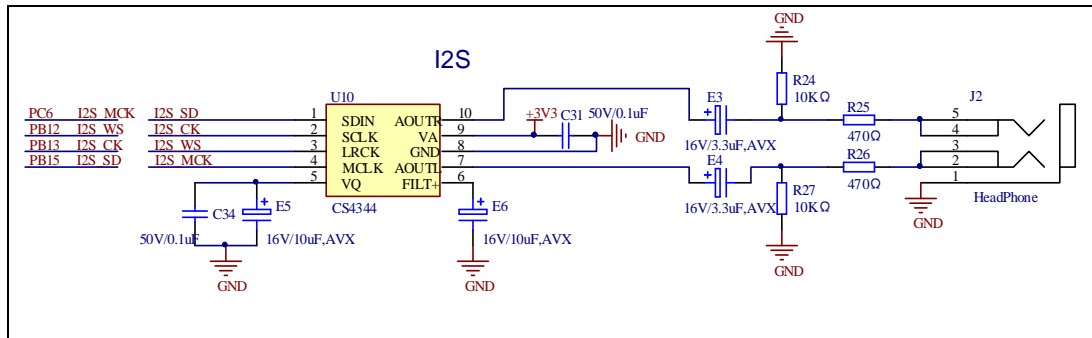

## 4.11. SPI

图4-11. SPI原理图

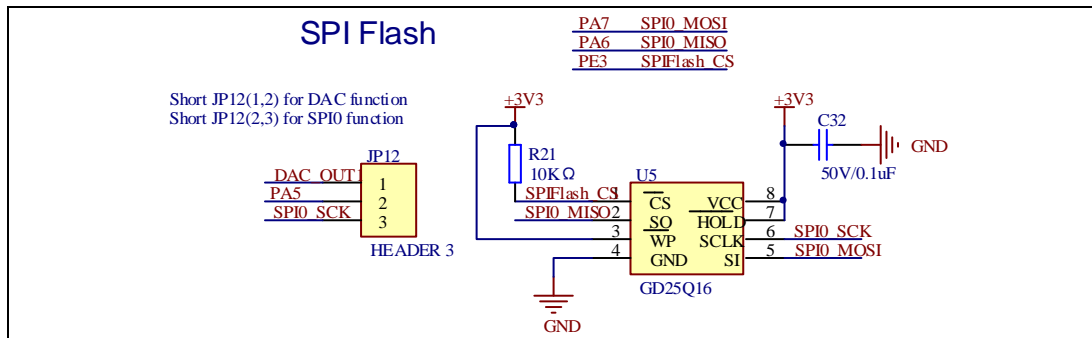

## 4.12. NAND

图4-12. NAND原理图

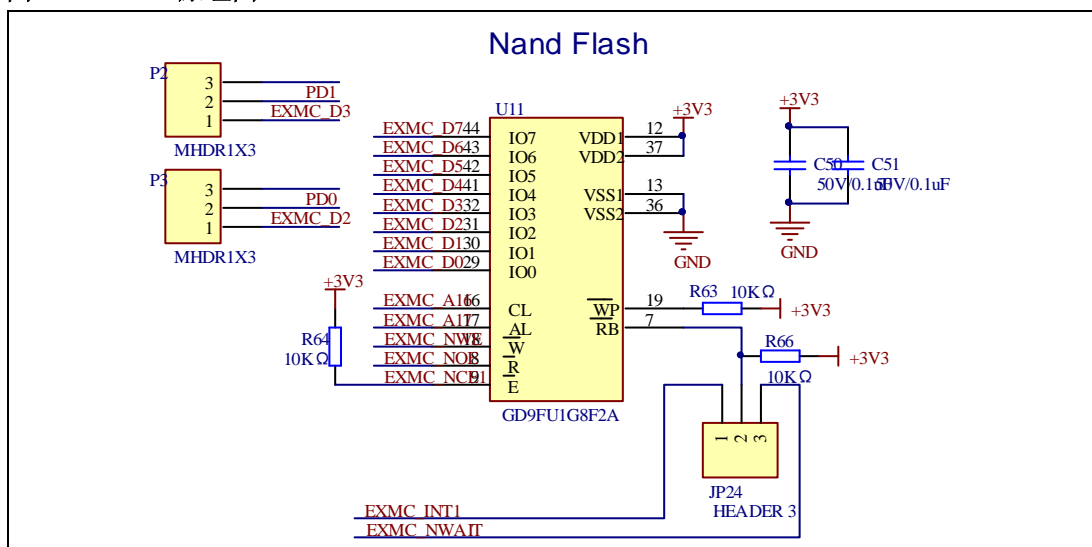

### 4.13. LCD

图4-13. LCD原理图

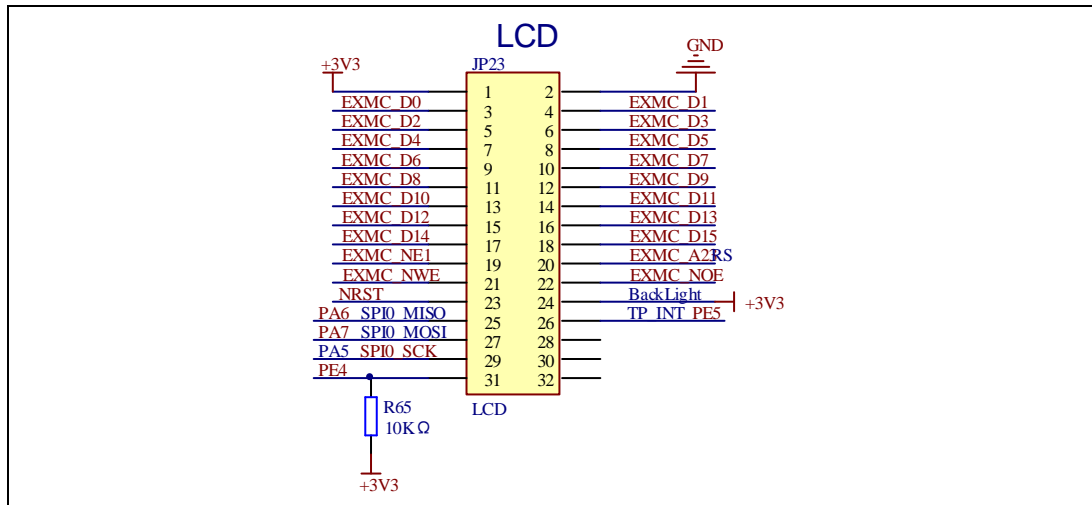

### 4.14. SDIO

图4-14. SDIO原理图

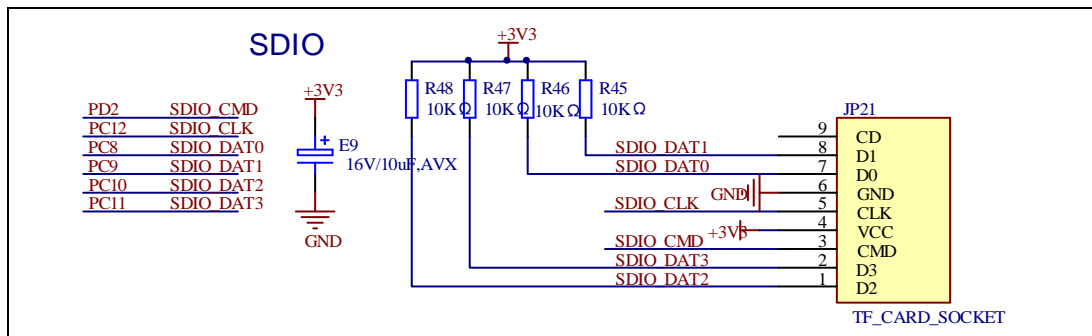

### 4.15. USB

图4-15. USB原理图

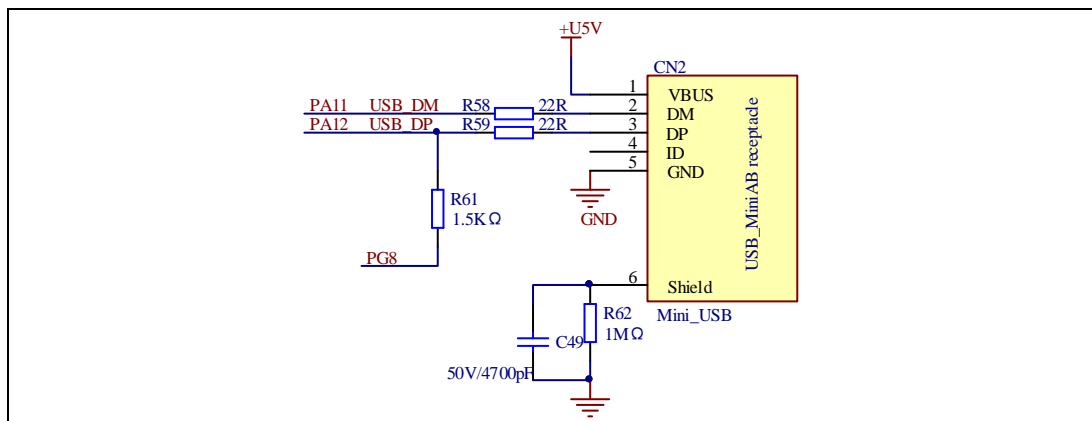

## 4.16. Extension

图4-16. Extension原理图

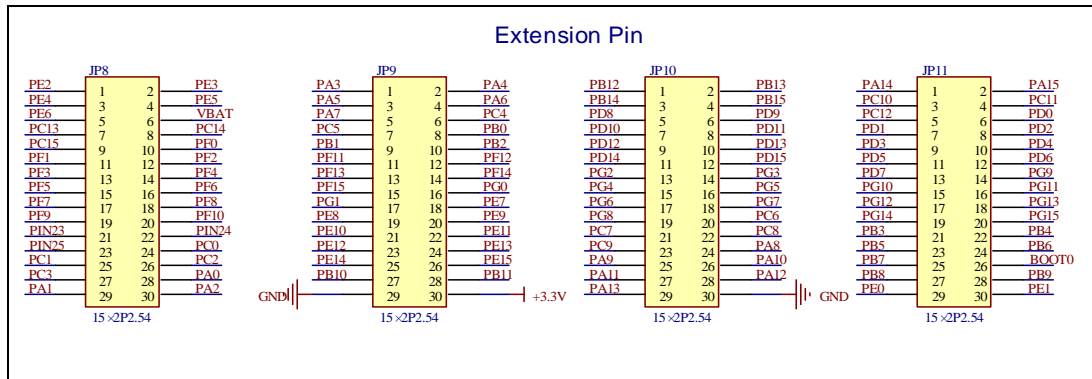

## 4.17. GD-Link

图4-17. GD-Link原理图

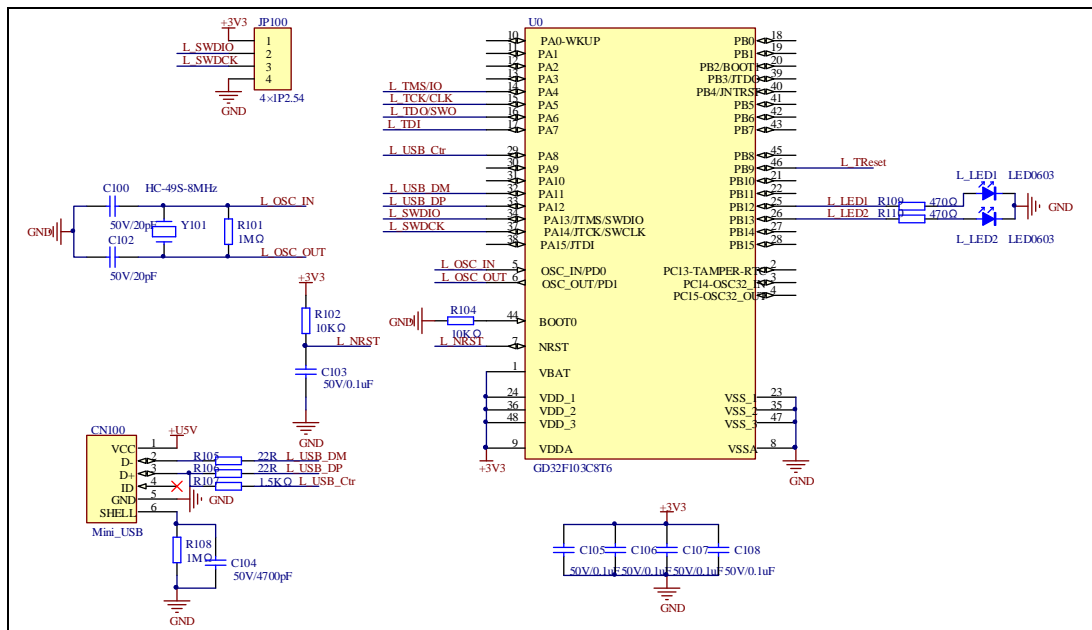

# 4.18. MCU

图4-18. MCU原理图

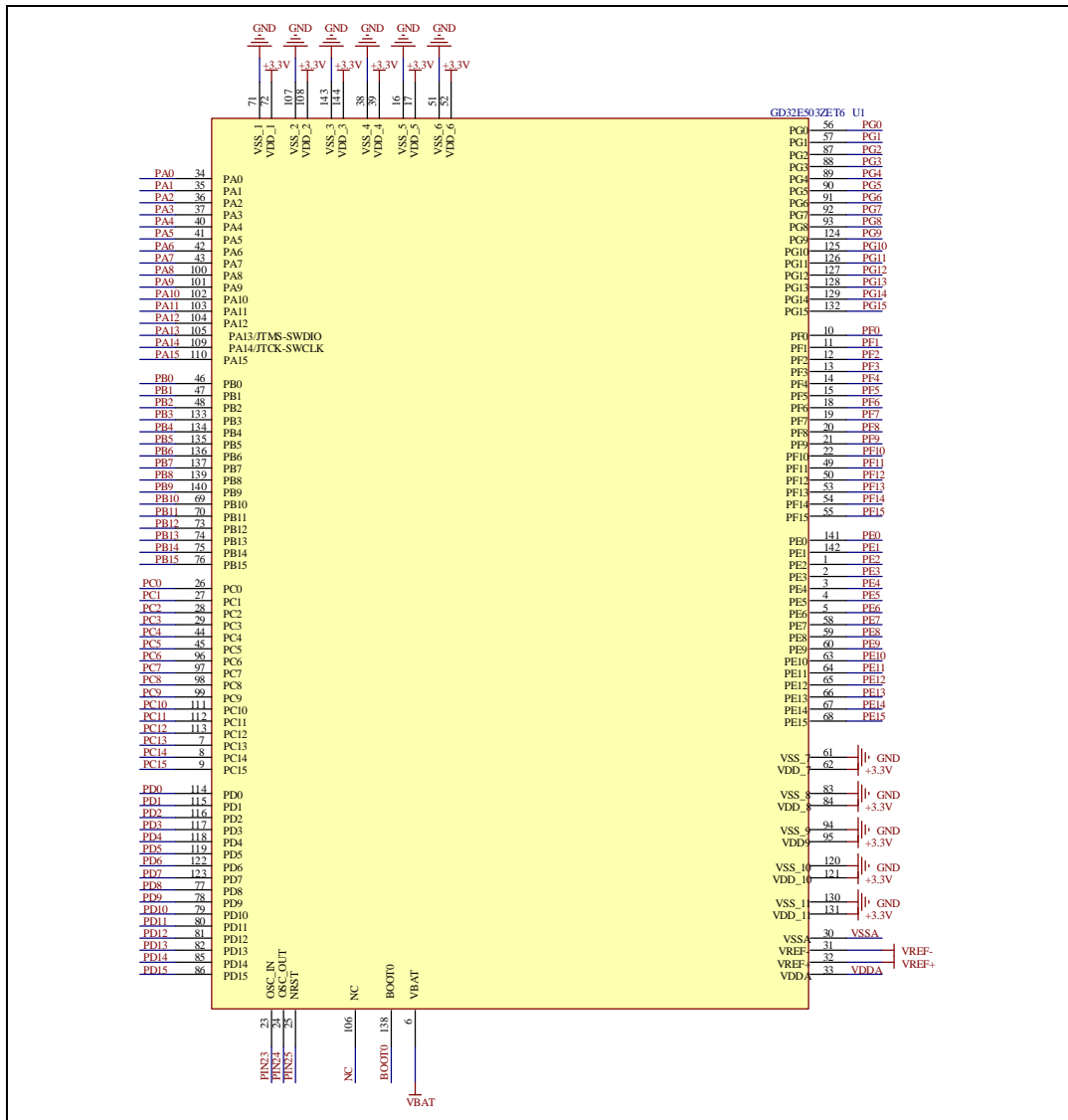

## 5. 例程使用指南

### 5.1. GPIO 流水灯

#### 5.1.1. DEMO 目的

这个例程包括了 GD32 MCU 的以下功能:

- 学习使用 GPIO 控制 LED
- 学习使用 SysTick 产生 1ms 的延时

GD32E503Z-EVAL-V1.0 开发板上有 5 个用户按键和 4 个 LED。这些按键是 KEY\_A, KEY\_B, KEY\_C, KEY\_D 和 KEY\_Cet, 所有 LED 通过 GPIO 控制。

这个例程将讲述怎么点亮这些 LED。

#### 5.1.2. DEMO 执行结果

下载程序 < 01\_GPIO\_Running\_LED > 到开发板上, LED 将被循环点亮。

### 5.2. GPIO 按键轮询模式

#### 5.2.1. DEMO 目的

这个例程包括了 GD32 MCU 的以下功能:

- 学习使用 GPIO 控制 LED 和按键
- 学习使用 SysTick 产生 1ms 的延时

GD32E503Z-EVAL-V1.0 开发板上有 5 个用户按键和 4 个 LED。这些按键是 KEY\_A, KEY\_B, KEY\_C, KEY\_D 和 KEY\_Cet, 所有 LED 通过 GPIO 控制。

这个例程讲述如何使用按键 KEY\_A 控制 LED2。当按下 KEY\_A, 将检测 IO 端口的输入值, 如果输入为低电平, 将等待延时 100ms。之后, 再次检测 IO 端口的输入状态。如果输入仍然为低电平, 表明按键成功按下, 翻转 LED2 的输出状态。

#### 5.2.2. DEMO 执行结果

下载程序 < 02\_GPIO\_Key\_Polling\_mode > 到开发板上, 按下 KEY\_A, LED2 将会点亮, 再次按下用 KEY\_A, LED2 将会熄灭。



## 5.3. EXTI 按键中断模式

### 5.3.1. DEMO 目的

这个例程包括了 GD32 MCU 的以下功能：

- 学习使用 GPIO 控制 LED 和按键
- 学习使用 EXTI 产生外部中断

GD32E503Z-EVAL-V1.0 开发板有 5 个用户按键和 4 个 LED。这些按键是 KEY\_A, KEY\_B, KEY\_C, KEY\_D 和 KEY\_Cet。LEDs 可通过 GPIO 控制。

这个例程讲述如何使用 EXTI 外部中断线控制 LED2。当按下 KEY\_B 按键，将产生一个外部中断。在中断服务函数中，应用程序翻转 LED2 的输出状态。

### 5.3.2. DEMO 执行结果

下载程序 <03\_EXTI\_Key\_Interrupt\_mode> 到开发板，LED2 亮灭一次用于测试。按下 KEY\_B 按键，LED2 将会点亮，再次按下 KEY\_B 按键，LED2 将会熄灭。

## 5.4. 串口打印

### 5.4.1. DEMO 目的

这个例程包括了 GD32 MCU 的以下功能：

- 学习使用 GPIO 控制 LED
- 学习将 C 库函数 Printf 重定向到 USART

### 5.4.2. DEMO 执行结果

下载程序 <04\_USART\_Printf> 到开发板，将串口线连到开发板的 USART0 上。首先，所有灯亮灭一次用于测试。然后 USART0 将输出“USART printf example: please press the KEY\_B”到超级终端。按下按键 KEY\_B，串口继续输出“USART printf example”。

超级终端输出的信息如下图所示：

---

```
USART printf example: please press the KEY_B
```

```
USART printf example
```

## 5.5. 串口中断收发

### 5.5.1. DEMO 目的

这个例程包括了 GD32 MCU 的以下功能：

- 学习使用串口发送和接收中断与超级终端之间的通信

### 5.5.2. DEMO 执行结果

下载程序<05\_USART\_HyperTerminal\_Interrupt>到开发板，将串口线连到开发板的 USART0 上。首先，所有灯亮灭一次用于测试。然后 USART0 将输出数组 tx\_buffer 的内容（从 0x00 到 0xFF）到支持 hex 格式的超级终端并等待接收由超级终端发送的 BUFFER\_SIZE 个字节的数。MCU 将接收到的超级终端发来的数据存放在数组 rx\_buffer 中。在发送和接收完成后，将比较 tx\_buffer 和 rx\_buffer 的值，如果结果相同，LED1，LED2，LED3，LED4 轮流闪烁；如果结果不相同，LED1，LED2，LED3，LED4 一起闪烁。

超级终端输出的信息如下图所示：

```
00 01 02 03 04 05 06 07 08 09 0A 0B 0C 0D 0E 0F 10 11 12 13 14 15 16 17 18 19 1A
1B 1C 1D 1E 1F 20 21 22 23 24 25 26 27 28 29 2A 2B 2C 2D 2E 2F 30 31 32 33 34 35
36 37 38 39 3A 3B 3C 3D 3E 3F 40 41 42 43 44 45 46 47 48 49 4A 4B 4C 4D 4E 4F 50
51 52 53 54 55 56 57 58 59 5A 5B 5C 5D 5E 5F 60 61 62 63 64 65 66 67 68 69 6A 6B
6C 6D 6E 6F 70 71 72 73 74 75 76 77 78 79 7A 7B 7C 7D 7E 7F 80 81 82 83 84 85 86
87 88 89 8A 8B 8C 8D 8E 8F 90 91 92 93 94 95 96 97 98 99 9A 9B 9C 9D 9E 9F A0 A1
A2 A3 A4 A5 A6 A7 A8 A9 AA AB AC AD AE AF B0 B1 B2 B3 B4 B5 B6 B7 B8 B9 BA BB BC
BD BE BF C0 C1 C2 C3 C4 C5 C6 C7 C8 C9 CA CB CC CD CE CF D0 D1 D2 D3 D4 D5 D6 D7
D8 D9 DA DB DC DD DE DF E0 E1 E2 E3 E4 E5 E6 E7 E8 E9 EA EB EC ED EE EF F0 F1 F2
F3 F4 F5 F6 F7 F8 F9 FA FB FC FD FE FF
```

## 5.6. 串口 DMA 收发

### 5.6.1. DEMO 目的

这个例程包括了 GD32 MCU 的以下功能：

- 学习使用串口 DMA 功能发送和接收

### 5.6.2. DEMO 执行结果

下载程序<06\_USART\_DMA>到开发板，将串口线连到开发板的 USART0 上。首先，所有灯亮灭一次用于测试。然后 USART0 将首先输出数组 tx\_buffer 的内容（从 0x00 到 0xFF）到支持 hex 格式的超级终端并等待接收由超级终端发送的与 tx\_buffer 字节数相等的数据。MCU 将接收到的超级终端发来的数据存放在数组 rx\_buffer 中。在发送和接收完成后，将比较 tx\_buffer 和 rx\_buffer 的值，如果结果相同，LED1，LED2，LED3，LED4 轮流闪烁；如果结果不相同，LED1，LED2，LED3，LED4 一起闪烁。

超级终端输出的信息如下图所示：

```
00 01 02 03 04 05 06 07 08 09 0A 0B 0C 0D 0E 0F 10 11 12 13 14 15 16 17 18 19 1A 1B
1C 1D 1E 1F 20 21 22 23 24 25 26 27 28 29 2A 2B 2C 2D 2E 2F 30 31 32 33 34 35 36 37
38 39 3A 3B 3C 3D 3E 3F 40 41 42 43 44 45 46 47 48 49 4A 4B 4C 4D 4E 4F 50 51 52 53
54 55 56 57 58 59 5A 5B 5C 5D 5E 5F 60 61 62 63 64 65 66 67 68 69 6A 6B 6C 6D 6E 6F
70 71 72 73 74 75 76 77 78 79 7A 7B 7C 7D 7E 7F 80 81 82 83 84 85 86 87 88 89 8A 8B
8C 8D 8E 8F 90 91 92 93 94 95 96 97 98 99 9A 9B 9C 9D 9E 9F A0 A1 A2 A3 A4 A5 A6 A7
A8 A9 AA AB AC AD AE AF B0 B1 B2 B3 B4 B5 B6 B7 B8 B9 BA BB BC BD BE BF C0 C1 C2 C3
C4 C5 C6 C7 C8 C9 CA CB CC CD CE CF D0 D1 D2 D3 D4 D5 D6 D7 D8 D9 DA DB DC DD DE DF
EO E1 E2 E3 E4 E5 E6 E7 E8 E9 EA EB EC ED EE EF FO F1 F2 F3 F4 F5 F6 F7 F8 F9 FA FB
FC FD FE FF
```

## 5.7. ADC 温度传感器\_Vrefint

### 5.7.1. DEMO 目的

这个例程包括了 GD32 MCU 的以下功能：

- 学习使用 ADC 将模拟量转换成数字量
- 学习如何获取 ADC 内部通道 16（温度传感器通道）、内部通道 17（内部参考电压 Vrefint 通道）

### 5.7.2. DEMO 执行结果

下载<07\_ADC\_Temperature\_Vrefint>至开发板并运行。将开发板的 USART0 口连接到电脑，打开电脑串口软件。当程序运行时，串口软件会显示温度和内部参考电压值。

**注意：**由于温度传感器存在偏差，如果需要测量精确的温度，应该使用一个外置的温度传感器来校准这个偏移错误。

```
the temperature data is 29 degrees Celsius
the reference voltage data is 1.200V

the temperature data is 30 degrees Celsius
the reference voltage data is 1.203V

the temperature data is 29 degrees Celsius
the reference voltage data is 1.201V

the temperature data is 29 degrees Celsius
the reference voltage data is 1.202V

the temperature data is 29 degrees Celsius
the reference voltage data is 1.202V

the temperature data is 29 degrees Celsius
the reference voltage data is 1.202V
```

## 5.8. ADC0 和 ADC1 跟随模式

### 5.8.1. DEMO 目的

这个例程包括了 GD32 MCU 的以下功能：

- 学习使用 ADC 将模拟量转换成数字量
- 学习 ADC0 和 ADC1 工作在跟随模式

### 5.8.2. DEMO 执行结果

下载<08\_ADC0\_ADC1\_Follow\_up\_mode>至开发板并运行。将开发板的 USART0 口连接到电脑，打开电脑串口软件。

TIMER1\_CH1 作为 ADC0 和 ADC1 的触发源。当 TIMER1\_CH1 的上升沿到来，ADC0 立即启动，经过几个 ADC 时钟周期后，ADC1 启动。ADC0 和 ADC1 的值通过 DMA 传送给 `adc_value[0]`和 `adc_value[1]`。

当 TIMER1\_CH1 的第一个上升沿到来，ADC0 转换的 PC2 引脚的电压值存储到 `adc_value[0]` 的低半字，经过几个 ADC 时钟周期后，ADC1 转换的 PC3 引脚的电压值存储到 `adc_value[0]` 的高半字。当 TIMER1\_CH1 的第二个上升沿到来，ADC0 转换的 PC3 引脚的电压值存储到 `adc_value[1]`的低半字，经过几个 ADC 时钟周期后，ADC1 转换的 PC2 引脚的电压值存储到 `adc_value[1]`的高半字。

当程序运行时，串口软件会显示 `adc_value[0]`和 `adc_value[1]`的值。

```
the data adc_value[0] is 00040711
the data adc_value[1] is 070C0009

the data adc_value[0] is 00000713
the data adc_value[1] is 070A0000

the data adc_value[0] is 00060713
the data adc_value[1] is 070A0000

the data adc_value[0] is 00030715
the data adc_value[1] is 070C0000

the data adc_value[0] is 00030710
the data adc_value[1] is 070D0000

the data adc_value[0] is 00000711
the data adc_value[1] is 070C0006
```

## 5.9. ADC0 和 ADC1 规则并行模式

### 5.9.1. DEMO 目的

这个例程包括了 GD32 MCU 的以下功能：

- 学习使用 ADC 将模拟量转换成数字量

- 学习 ADC0 和 ADC1 工作在规则并行模式

## 5.9.2. DEMO 执行结果

下载<09\_ADC0\_ADC1\_Regular\_Parallel\_mode>至开发板并运行。将开发板的 USART0 口连接到电脑，打开电脑串口软件。PC2 和 PC3 作为外部电压输入引脚。

TIMER1\_CH1 作为 ADC0 和 ADC1 的触发源。当 TIMER1\_CH1 的上升沿到来，ADC0 和 ADC1 会立即启动，并行转换规则组通道。ADC0 和 ADC1 的值通过 DMA 传送给 `adc_value[0]` 和 `adc_value[1]`。

当 TIMER1\_CH1 的第一个上升沿到来，ADC0 转换的 PC2 引脚的电压值存储到 `adc_value[0]` 的低半字，并且 ADC1 转换的 PC3 引脚的电压值存储到 `adc_value[0]` 的高半字。当 TIMER1\_CH1 的第二个上升沿到来，ADC0 转换的 PC3 引脚的电压值存储到 `adc_value[1]` 的低半字，并且 ADC1 转换的 PC2 引脚的电压值存储到 `adc_value[1]` 的高半字。

当程序运行时，串口软件会显示 `adc_value[0]` 和 `adc_value[1]` 的值。

```
the data adc_value[0] is 00000714
the data adc_value[1] is 07140000

the data adc_value[0] is 00050714
the data adc_value[1] is 07160000

the data adc_value[0] is 00040711
the data adc_value[1] is 07130000

the data adc_value[0] is 00000715
the data adc_value[1] is 07130001

the data adc_value[0] is 00000715
the data adc_value[1] is 07130002

the data adc_value[0] is 00060713
the data adc_value[1] is 07130000
```

## 5.10. ADC 差分通道模式

### 5.10.1. DEMO 目的

这个例程包括了 GD32 MCU 的以下功能：

- 学习使用 ADC 将模拟量转换成数字量
- 学习 ADC 工作在差分通道模式

### 5.10.2. DEMO 执行结果

下载<10\_ADC\_Channel\_Differential\_mode>至开发板并运行。将开发板的 USART0 口连接到电脑，打开电脑串口软件。

ADC0 的触发源为软件触发，使能连续转换模式，ADC0\_IN12（PC2）配置为差分通道模式。ADC0\_IN12（PC2）和 ADC0\_IN13（PC3）的差值通过 DMA 传送给 `adc_value`。当程序运行

时，串口软件会显示 `adc_value` 的值和电压差值。

```
***** Channel IN12 differential mode *****  
ADC0 sampling data    = 0x0000  
ADC0 sampling voltage = -3.300V
```

## 5.11. DAC 输出电压值

### 5.11.1. DEMO 目的

这个例程包括了 GD32 MCU 的以下功能：

- 学习使用 DAC 在 DAC\_OUT\_0/ DAC\_OUT\_1 输出端生成电压
- 学习使用 DAC 工作在并发模式

### 5.11.2. DEMO 执行结果

下载程序<11\_DAC\_Output\_Voltage\_Value>至评估板并运行。所有的 LED 灯先亮灭一次用于测试目的。

DAC 工作在并发模式，PA4 (DAC\_OUT0) 的数字量设置为 0x7FF0，它的转换值应该为 1.65V (VREF/2)，PA5 (DAC\_OUT1) 的数字量设置为 0x1FF0，它的转换值应该为 0.4125V (VREF/8)，可使用电压表测量 PA4/PA5 引脚上的电压值。

## 5.12. I2C 访问 EEPROM

### 5.12.1. DEMO 目的

这个例程包括了 GD32 MCU 的以下功能：

- 学习使用 I2C 模块的主机发送模式
- 学习使用 I2C 模块的主机接收模式
- 学习读写带有 I2C 接口的 EEPROM

### 5.12.2. DEMO 执行结果

下载程序<12\_I2C\_EEPROM>到开发板上。将开发板的 USART0 口连接到电脑，通过超级终端显示打印信息。

程序首先从 0x00 地址顺序写入 256 字节的数据到 EEPROM 中，并打印写入的数据，然后程序又从 0x00 地址处顺序读出 256 字节的数据，最后比较写入的数据和读出的数据是否一致，如果一致，串口打印出 “I2C-AT24C02 test passed!”，同时开发板上的四个 LED 灯开始顺序闪烁，否则串口打印出 “Err: data read and write aren't matching.”，同时四个 LED 全亮。

通过串口输出的信息如下图所示。

```
I2C-24C02 configured...

The I2C0 is hardware interface
The speed is 400000
AT24C02 writing...
0x00 0x01 0x02 0x03 0x04 0x05 0x06 0x07 0x08 0x09 0x0A 0x0B 0x0C 0x0D 0x0E 0x0F
0x10 0x11 0x12 0x13 0x14 0x15 0x16 0x17 0x18 0x19 0x1A 0x1B 0x1C 0x1D 0x1E 0x1F
0x20 0x21 0x22 0x23 0x24 0x25 0x26 0x27 0x28 0x29 0x2A 0x2B 0x2C 0x2D 0x2E 0x2F
0x30 0x31 0x32 0x33 0x34 0x35 0x36 0x37 0x38 0x39 0x3A 0x3B 0x3C 0x3D 0x3E 0x3F
0x40 0x41 0x42 0x43 0x44 0x45 0x46 0x47 0x48 0x49 0x4A 0x4B 0x4C 0x4D 0x4E 0x4F
0x50 0x51 0x52 0x53 0x54 0x55 0x56 0x57 0x58 0x59 0x5A 0x5B 0x5C 0x5D 0x5E 0x5F
0x60 0x61 0x62 0x63 0x64 0x65 0x66 0x67 0x68 0x69 0x6A 0x6B 0x6C 0x6D 0x6E 0x6F
0x70 0x71 0x72 0x73 0x74 0x75 0x76 0x77 0x78 0x79 0x7A 0x7B 0x7C 0x7D 0x7E 0x7F
0x80 0x81 0x82 0x83 0x84 0x85 0x86 0x87 0x88 0x89 0x8A 0x8B 0x8C 0x8D 0x8E 0x8F
0x90 0x91 0x92 0x93 0x94 0x95 0x96 0x97 0x98 0x99 0x9A 0x9B 0x9C 0x9D 0x9E 0x9F
0xA0 0xA1 0xA2 0xA3 0xA4 0xA5 0xA6 0xA7 0xA8 0xA9 0xAA 0xAB 0xAC 0xAD 0xAE 0xAF
0xB0 0xB1 0xB2 0xB3 0xB4 0xB5 0xB6 0xB7 0xB8 0xB9 0xBA 0xBB 0xBC 0xBD 0xBE 0xBF
0xC0 0xC1 0xC2 0xC3 0xC4 0xC5 0xC6 0xC7 0xC8 0xC9 0xCA 0xCB 0xCC 0xCD 0xCE 0xCF
0xD0 0xD1 0xD2 0xD3 0xD4 0xD5 0xD6 0xD7 0xD8 0xD9 0xDA 0xDB 0xDC 0xDD 0xDE 0xDF
0xE0 0xE1 0xE2 0xE3 0xE4 0xE5 0xE6 0xE7 0xE8 0xE9 0xEA 0xEB 0xEC 0xED 0xEE 0xEF
0xF0 0xF1 0xF2 0xF3 0xF4 0xF5 0xF6 0xF7 0xF8 0xF9 0xFA 0xFB 0xFC 0xFD 0xFE 0xFF
AT24C02 reading...
0x00 0x01 0x02 0x03 0x04 0x05 0x06 0x07 0x08 0x09 0x0A 0x0B 0x0C 0x0D 0x0E 0x0F
0x10 0x11 0x12 0x13 0x14 0x15 0x16 0x17 0x18 0x19 0x1A 0x1B 0x1C 0x1D 0x1E 0x1F
0x20 0x21 0x22 0x23 0x24 0x25 0x26 0x27 0x28 0x29 0x2A 0x2B 0x2C 0x2D 0x2E 0x2F
0x30 0x31 0x32 0x33 0x34 0x35 0x36 0x37 0x38 0x39 0x3A 0x3B 0x3C 0x3D 0x3E 0x3F
0x40 0x41 0x42 0x43 0x44 0x45 0x46 0x47 0x48 0x49 0x4A 0x4B 0x4C 0x4D 0x4E 0x4F
0x50 0x51 0x52 0x53 0x54 0x55 0x56 0x57 0x58 0x59 0x5A 0x5B 0x5C 0x5D 0x5E 0x5F
0x60 0x61 0x62 0x63 0x64 0x65 0x66 0x67 0x68 0x69 0x6A 0x6B 0x6C 0x6D 0x6E 0x6F
0x70 0x71 0x72 0x73 0x74 0x75 0x76 0x77 0x78 0x79 0x7A 0x7B 0x7C 0x7D 0x7E 0x7F
0x80 0x81 0x82 0x83 0x84 0x85 0x86 0x87 0x88 0x89 0x8A 0x8B 0x8C 0x8D 0x8E 0x8F
0x90 0x91 0x92 0x93 0x94 0x95 0x96 0x97 0x98 0x99 0x9A 0x9B 0x9C 0x9D 0x9E 0x9F
0xA0 0xA1 0xA2 0xA3 0xA4 0xA5 0xA6 0xA7 0xA8 0xA9 0xAA 0xAB 0xAC 0xAD 0xAE 0xAF
0xB0 0xB1 0xB2 0xB3 0xB4 0xB5 0xB6 0xB7 0xB8 0xB9 0xBA 0xBB 0xBC 0xBD 0xBE 0xBF
0xC0 0xC1 0xC2 0xC3 0xC4 0xC5 0xC6 0xC7 0xC8 0xC9 0xCA 0xCB 0xCC 0xCD 0xCE 0xCF
0xD0 0xD1 0xD2 0xD3 0xD4 0xD5 0xD6 0xD7 0xD8 0xD9 0xDA 0xDB 0xDC 0xDD 0xDE 0xDF
0xE0 0xE1 0xE2 0xE3 0xE4 0xE5 0xE6 0xE7 0xE8 0xE9 0xEA 0xEB 0xEC 0xED 0xEE 0xEF
0xF0 0xF1 0xF2 0xF3 0xF4 0xF5 0xF6 0xF7 0xF8 0xF9 0xFA 0xFB 0xFC 0xFD 0xFE 0xFF
I2C-AT24C02 test passed!
```

## 5.13. SPI FLASH

### 5.13.1. DEMO 目的

这个例程包括了 GD32 MCU 的以下功能：

- 学习使用 SPI 模块读写带有 SPI 接口的 NOR Flash。

### 5.13.2. DEMO 执行结果

把电脑串口线连接到开发板的 USART0 口，设置超级终端（HyperTerminal）软件波特率为 115200，数据位 8 位，停止位 1 位。同时，将 JP12 跳线到 SPI。下载程序 <13\_SPI\_SPI\_Flash> 到开发板上，通过超级终端可观察运行状况，会显示 FLASH 的 ID 号，写入和读出 FLASH 的 256 字节数据。然后比较写入的数据和读出的数据是否一致，如果一致，串口打印出“SPI-GD25Q16 Test Passed!”，否则，串口打印出“Err: Data Read and Write aren't Matching.”。

## 5.14. I2S 音频播放

### 5.14.1. DEMO 目的

这个例程包括了 GD32 MCU 的以下功能：

- 学习使用 I2S 接口输出音频文件
- 解析 wav 音频文件的格式

GD32E503Z-EVAL-V1.0 开发板集成了 I2S 模块，该模块可以和外部设备通过音频协议通信。这个例程演示了如何通过开发板的 I2S 接口播放音频文件。

### 5.14.2. DEMO 执行结果

下载程序<14\_I2S\_Audio\_Player>到开发板并运行，插上耳机可听到播放的音频文件声音。

## 5.15. NAND 存储器

### 5.15.1. DEMO 目的

这个例程包括了 GD32 MCU 的以下功能：

- 学习使用 EXMC 控制 NAND Flash

### 5.15.2. DEMO 执行结果

GD32E503Z-EVAL 开发板使用 EXMC 模块来控制 NAND Flash。在运行例程之前，JP13 连接到 USART0, P2 和 P3 连接到 EXMC, JP22 连接到 Nwait。下载程序<15\_EXMC\_NandFlash>到开发板。这个例程演示 EXMC 对 NAND 的读写操作，最后会把读写的操作进行比较，如果数据一致，点亮 LED2，否则点亮 LED3。超级终端输出信息如下：

```
read NAND ID
Nand flash ID:0xC8 0xF1 0x80 0x19

write data successfully!
read data successfully!
the result to access the nand flash:
access NAND flash successfully!
printf data to be read:
0x00 0x01 0x02 0x03 0x04 0x05 0x06 0x07 0x08 0x09 0x0A 0x0B 0x0C 0x0D 0x0E 0x0F 0x10 0x11 0x12 0x13 0x14
0x15 0x16 0x17 0x18 0x19 0x1A 0x1B 0x1C 0x1D 0x1E 0x1F 0x20 0x21 0x22 0x23 0x24 0x25 0x26 0x27 0x28 0x29
0x2A 0x2B 0x2C 0x2D 0x2E 0x2F 0x30 0x31 0x32 0x33 0x34 0x35 0x36 0x37 0x38 0x39 0x3A 0x3B 0x3C 0x3D 0x3E
0x3F 0x40 0x41 0x42 0x43 0x44 0x45 0x46 0x47 0x48 0x49 0x4A 0x4B 0x4C 0x4D 0x4E 0x4F 0x50 0x51 0x52 0x53
0x54 0x55 0x56 0x57 0x58 0x59 0x5A 0x5B 0x5C 0x5D 0x5E 0x5F 0x60 0x61 0x62 0x63 0x64 0x65 0x66 0x67 0x68
0x69 0x6A 0x6B 0x6C 0x6D 0x6E 0x6F 0x70 0x71 0x72 0x73 0x74 0x75 0x76 0x77 0x78 0x79 0x7A 0x7B 0x7C 0x7D
0x7E 0x7F 0x80 0x81 0x82 0x83 0x84 0x85 0x86 0x87 0x88 0x89 0x8A 0x8B 0x8C 0x8D 0x8E 0x8F 0x90 0x91 0x92
0x93 0x94 0x95 0x96 0x97 0x98 0x99 0x9A 0x9B 0x9C 0x9D 0x9E 0x9F 0xA0 0xA1 0xA2 0xA3 0xA4 0xA5 0xA6 0xA7
0xA8 0xA9 0xAA 0xAB 0xAC 0xAD 0xAE 0xAF 0xB0 0xB1 0xB2 0xB3 0xB4 0xB5 0xB6 0xB7 0xB8 0xB9 0xBA 0xBB 0xBC
0xBD 0xBE 0xBF 0xC0 0xC1 0xC2 0xC3 0xC4 0xC5 0xC6 0xC7 0xC8 0xC9 0xCA 0xCB 0xCC 0xCD 0xCE 0xCF 0xD0 0xD1
0xD2 0xD3 0xD4 0xD5 0xD6 0xD7 0xD8 0xD9 0xDA 0xDB 0xDC 0xDD 0xDE 0xDF 0xE0 0xE1 0xE2 0xE3 0xE4 0xE5 0xE6
0xE7 0xE8 0xE9 0xEA 0xEB 0xEC 0xED 0xEE 0xEF 0xF0 0xF1 0xF2 0xF3 0xF4 0xF5 0xF6 0xF7 0xF8 0xF9 0xFA 0xFB
0xFC 0xFD 0xFE 0xFF
```



## 5.16. LCD 触摸屏

### 5.16.1. DEMO 目的

这个例程包括了 GD32 MCU 的以下功能：

- 学习 EXMC 控制 LCD
- 学习 IO 口模拟 SPI 时序控制触摸芯片

### 5.16.2. DEMO 执行结果

GD32E503Z-EVAL 开发板使用 EXMC 模块来控制 LCD。在运行例程之前，JP12 连接到 SPI0，P2 和 P3 连接到 EXMC。下载程序<16\_EXMC\_TouchScreen>到开发板。这个例程将通过 EXMC 模块在 LCD 屏上显示 GigaDevice 的 logo 和 4 个绿色按钮。用户可以通过触摸屏上的按钮来点亮开发板中对应的 LED，同时屏上触摸过的按钮颜色将变成红色。



## 5.17. SD 卡测试

### 5.17.1. DEMO 目的

这个例程包括了 GD32 MCU 的以下功能：

- 学习使用 SDIO 单个数据块或多个数据块读写操作
- 学习使用 SDIO 对 SD 卡进行擦除、上锁和解锁操作

GD32E503Z-EVAL 开发板有一个 SDIO 接口，它定义了 SD/SD I/O /MMC CE-ATA 卡主机接口。这个例程讲述了如何使用 SDIO 接口来操作 SD 卡。

### 5.17.2. DEMO 执行结果

下载<17\_SDIO\_SDCardTest>至评估板并运行。将开发板的 USART0 口连接到电脑，打开超级终端。所有的 LED 灯先亮灭一次用于测试目的。然后初始化卡并打印卡的相关信息。接着再测试单块操作、上锁/解锁卡操作、擦除操作和多块操作。如果发生错误，打印错误信息并点亮 LED1 和 LED3，熄灭 LED2 和 LED4。否则，点亮所有 LED。

取消宏 DATA\_PRINT 的注释，可以打印数据信息。通过对相关语句取消或加上注释，可以设置不同的总线模式（1-bit 或 4-bit）和数据传输模式（轮询模式或 DMA 模式）。

串口输出如下图所示：

```
Card init success!

Card information:
## Card version 3.0x ##
## SDHC card ##
## Device size is 7782400KB ##
## Block size is 512B ##
## Block count is 15564800 ##
## CardCommandClasses is: 5b5 ##
## Block operation supported ##
## Erase supported ##
## Lock unlock supported ##
## Application specific supported ##
## Switch function supported ##

Card test:
Block write success!
Block read success!
The card is locked!
Erase failed!
The card is unlocked!
Erase success!
Block read success!
Multiple block write success!
Multiple block read success!
```

## 5.18. CAN

### 5.18.1. DEMO 目的

这个例程包括了 GD32 MCU 的以下功能：

- 学习使用 CAN0 实现两个板子之间的通信；
- 学习使用 USART 模块与上位机进行通讯。

### 5.18.2. DEMO 执行结果

该例程测试需要两块开发板。用跳线帽将 P2, P3 跳到 CAN 上，将两个板子的 JP14 的 L 引脚和 H 引脚分别相连，用于发送或者接收数据帧。下载程序<18\_CAN\_Network>到两个开发板中，并将串口线连到开发板的 USART0。用户按下 KEY\_B 键，数据帧将通过 CAN0 发送出去同时将数据内容通过串口打印出来。当接收到数据帧时，接收到的数据通过串口打印，同时 LED2 状态翻转一次。通过串口输出的信息如下图所示。

```
communication test CAN0, please press KEY_B key to start!  
  
can0 receive data:ddccbbaa  
can0 transmit data:ddccbbaa
```

## 5.19. RCU 时钟输出

### 5.19.1. DEMO 目的

这个例程包括了 GD32 MCU 的以下功能：

- 学习使用 GPIO 控制 LED
- 学习使用 RCU 模块的时钟输出功能
- 学习使用 USART 模块与电脑进行通讯

### 5.19.2. DEMO 执行结果

下载程序<19\_RCU\_Clock\_Out>到开发板上并运行。将开发板的 USART0 口连接到电脑，打开超级终端。当程序运行时，超级终端将显示初始信息。之后通过按下 KEY\_D 按键可以选择输出时钟的类型，对应的 LED 灯会被点亮，并在超级终端显示选择的模式类型。测量 PA8 引脚，可以通过示波器观测输出时钟的频率。

串口输出如下图所示：

```
/===== Gigadevice Clock output Demo =====/  
press tamper key to select clock output source  
CK_OUT0: system clock  
CK_OUT0: IRC8M  
CK_OUT0: HXTAL  
CK_OUT0: system clock
```

## 5.20. CTC 校准

### 5.20.1. DEMO 目的

这个例程包括了 GD32 MCU 的以下功能：

- 学习使用外部晶振 LXTAL 来实现 CTC 校准功能
- 学习使用 CTC 校准控制器校准内部 48MHz RC 振荡器时

CTC 单元基于外部精确的参考信号源来校准内部 48MHz RC 振荡器。它可以自动调整校准值，以提供精确的 IRC48M 时钟。

### 5.20.2. DEMO 执行结果

下载程序<20\_CTC\_Calibration>到开发板上，运行程序。如果内部 48MHz RC 校准成功，LED2 将会点亮。否则，LED2 灯熄灭。

## 5.21. PMU 睡眠模式唤醒

### 5.21.1. DEMO 目的

这个例程包括了 GD32 MCU 的以下功能：

- 学习使用串口接收中断唤醒 PMU 睡眠模式

### 5.21.2. DEMO 执行结果

下载程序<21\_PMU\_sleep\_wakeup >到开发板上，并将串口线连到开发板的 USART0 上。板上电后，所有 LED 都熄灭。MCU 将进入睡眠模式同时软件停止运行。当从超级终端接收到一个字节数据时，MCU 将被 USART 接收中断唤醒。所有的 LED 灯同时闪烁。

## 5.22. RTC 日历

### 5.22.1. DEMO 目的

这个例程包括了 GD32 MCU 的以下功能：

- 学习使用 RTC 模块实现日历功能
- 学习使用 USART 模块实现时间显示

### 5.22.2. DEMO 执行结果

下载程序<22\_RTC\_Calendar>到开发板上，使用串口线连接电脑到开发板 USART0 接口，打开串口助手软件。在开发板上电后，程序需要请求通过串口助手设置时间。日历会显示在串口

助手上。

```
This is a RTC demo.....
This is a RTC demo!
RTC not yet configured...
RTC configured...
=====Time Settings=====
Please Set Hours: 0
Please Set Minutes: 0
Please Set Seconds: 0 Time: 00:00:00
Time: 00:00:00
Time: 00:00:01
Time: 00:00:02
Time: 00:00:03
Time: 00:00:04
Time: 00:00:05
Time: 00:00:06
Time: 00:00:07
Time: 00:00:08
Time: 00:00:09
```

## 5.23. SHRTIMER 和 TIMER 呼吸灯

### 5.23.1. DEMO 目的

这个例程包括了 GD32 MCU 的以下功能：

- 学习使用 TIMER 和 SHRTIMER 输出 PWM 波
- 学习更新 TIMER 和 SHRTIMER 通道寄存器的值

### 5.23.2. DEMO 执行结果

使用杜邦线连接 TIMER0\_CH0(PA8)和 LED1(PF0),使用杜邦线连接 SHRTIMER\_ST0CH1(PA9)和 LED2(PF1),然后下载程序<23\_SHRTIMER\_TIMER\_Breath\_LED>到开发板,并运行程序。PA8/PA9 不要用于其他外设。

当程序运行时,可以看到 LED1 和 LED2 由暗变亮,由亮变暗,往复循环,就像人的呼吸一样有节奏。

## 5.24. USBD 键盘

### 5.24.1. DEMO 目的

这个例程包括了 GD32 MCU 的以下功能：

- 学习如何使用 USBD 的设备模式
- 学习如何实现 USB HID (人机接口) 设备

在本例程中, GD32E503Z-EVAL 开发板被 USB 主机利用内部 HID 驱动枚举为一个 USB 键盘,如下图所示,操纵杆向不同方向可依次输出三个字符(‘b’, ‘a’ 和 ‘c’)。另外,本例程支

持 USB 键盘远程唤醒主机，其中字符 ‘a’ 按键被作为唤醒源。



### 5.24.2. DEMO 执行结果

将 <24\_USBD\_Keyboard > 例程下载到开发板中，并运行。按下 A 键，输出 ‘a’；按下 B 键，输出 ‘b’；按下 C 键，输出 ‘c’。

可利用以下步骤所说明的方法验证 USB 远程唤醒的功能：

- 手动将 PC 机切换到睡眠模式；
- 等待主机完全进入睡眠模式；
- 按下 A 按键；
- 如果 PC 被唤醒，表明 USB 远程唤醒功能正常，否则失败。

## 6. 版本历史

表 6-1. 版本历史

版本号	说明	日期
1.0	初稿发布	2020 年 06 月 30 日
1.1	模块更新	2020 年 08 月 26 日
1.2	增加 CAN 模块	2021 年 03 月 31 日

## Important Notice

This document is the property of GigaDevice Semiconductor Inc. and its subsidiaries (the "Company"). This document, including any product of the Company described in this document (the "Product"), is owned by the Company under the intellectual property laws and treaties of the People's Republic of China and other jurisdictions worldwide. The Company reserves all rights under such laws and treaties and does not grant any license under its patents, copyrights, trademarks, or other intellectual property rights. The names and brands of third party referred thereto (if any) are the property of their respective owner and referred to for identification purposes only.

The Company makes no warranty of any kind, express or implied, with regard to this document or any Product, including, but not limited to, the implied warranties of merchantability and fitness for a particular purpose. The Company does not assume any liability arising out of the application or use of any Product described in this document. Any information provided in this document is provided only for reference purposes. It is the responsibility of the user of this document to properly design, program, and test the functionality and safety of any application made of this information and any resulting product. Except for customized products which has been expressly identified in the applicable agreement, the Products are designed, developed, and/or manufactured for ordinary business, industrial, personal, and/or household applications only. The Products are not designed, intended, or authorized for use as components in systems designed or intended for the operation of weapons, weapons systems, nuclear installations, atomic energy control instruments, combustion control instruments, airplane or spaceship instruments, transportation instruments, traffic signal instruments, life-support devices or systems, other medical devices or systems (including resuscitation equipment and surgical implants), pollution control or hazardous substances management, or other uses where the failure of the device or Product could cause personal injury, death, property or environmental damage ("Unintended Uses"). Customers shall take any and all actions to ensure using and selling the Products in accordance with the applicable laws and regulations. The Company is not liable, in whole or in part, and customers shall and hereby do release the Company as well as its suppliers and/or distributors from any claim, damage, or other liability arising from or related to all Unintended Uses of the Products. Customers shall indemnify and hold the Company as well as its suppliers and/or distributors harmless from and against all claims, costs, damages, and other liabilities, including claims for personal injury or death, arising from or related to any Unintended Uses of the Products.

Information in this document is provided solely in connection with the Products. The Company reserves the right to make changes, corrections, modifications or improvements to this document and Products and services described herein at any time, without notice.



单击下面可查看定价，库存，交付和生命周期等信息

[>>GigaDevice\(兆易创新\)](#)